



ประกาศ วิทยาลัยนานาชาติ มหาวิทยาลัยมหิดล  
เรื่อง ประกวดราคาซื้อเครื่องฉายภาพมัลติมีเดีย จำนวน ๓๐ เครื่อง พร้อมติดตั้ง  
ด้วยวิธีประกวดราคาอิเล็กทรอนิกส์ (e-bidding)

วิทยาลัยนานาชาติ มหาวิทยาลัยมหิดล มีความประสงค์จะประกวดราคาซื้อเครื่องฉายภาพมัลติมีเดีย จำนวน ๓๐ เครื่อง พร้อมติดตั้ง ด้วยวิธีประกวดราคาอิเล็กทรอนิกส์ (e-bidding) ราคาของงานซื้อ ในการประกวดราคาครั้งนี้ เป็นเงินทั้งสิ้น ๒,๑๘๐,๑๗๘.๕๐ บาท (สองล้านหนึ่งแสนแปดหมื่นหนึ่งร้อยเจ็ดสิบแปดบาทห้าสิบบสตางค์) จำนวน ๑ รายการ

ผู้ยื่นข้อเสนอต้องยื่นข้อเสนอโดยแสดงหลักฐานถึงขีดความสามารถและความพร้อมที่มีอยู่ในวันยื่นข้อเสนอ โดยมีรายละเอียดดังนี้

๑. ผู้ยื่นข้อเสนอจะต้องมีคุณสมบัติให้เป็นไปตามเอกสารประกวดราคาอิเล็กทรอนิกส์กำหนด
๒. ผู้ยื่นข้อเสนอต้องเสนอราคาทางระบบจัดซื้อจัดจ้างภาครัฐด้วยอิเล็กทรอนิกส์

ในวันที่ ๖ พฤษภาคม ๒๕๖๙ ระหว่างเวลา ๐๙.๐๐ น. ถึง ๑๒.๐๐ น. ซึ่งสามารถจัดเตรียมเอกสารข้อเสนอได้ตั้งแต่วันที่ประกาศจนถึงวันเสนอราคา

๓. ผู้สนใจสามารถดูรายละเอียดและดาวน์โหลดเอกสารประกวดราคาอิเล็กทรอนิกส์เลขที่ IC๐๐๖/๒๕๖๙ ลงวันที่ ๒๗ เมษายน พ.ศ. ๒๕๖๙ ผ่านทางระบบจัดซื้อจัดจ้างภาครัฐด้วยอิเล็กทรอนิกส์ ได้ตั้งแต่วันที่ประกาศจนถึงวันเสนอราคาได้ที่เว็บไซต์ [www.gprocurement.go.th](http://www.gprocurement.go.th) หรือ [www.mahidol.ac.th](http://www.mahidol.ac.th) ทั้งนี้ หากต้องการทราบรายละเอียดเพิ่มเติมเกี่ยวกับรายละเอียดคุณลักษณะเฉพาะ โปรดสอบถามมายังวิทยาลัยนานาชาติ มหาวิทยาลัยมหิดล ผ่านทางไปรษณีย์อิเล็กทรอนิกส์ [sawitree.pit@mahidol.ac.th](mailto:sawitree.pit@mahidol.ac.th) หรือช่องทางตามที่กรมบัญชีกลางกำหนด ภายในวันที่ ๓๐ เมษายน ๒๕๖๙ ในเวลาราชการ โดยวิทยาลัยนานาชาติ มหาวิทยาลัยมหิดล จะชี้แจงรายละเอียดดังกล่าวผ่านทางเว็บไซต์ [www.gprocurement.go.th](http://www.gprocurement.go.th) หรือ [www.mahidol.ac.th](http://www.mahidol.ac.th) และในวันที่ ๓๐ เมษายน ๒๕๖๙

ประกาศ ณ วันที่ ๒๗ เมษายน พ.ศ. ๒๕๖๙

(ศาสตราจารย์ แพทย์หญิงจุฬาริธา โฉมฉาย)

คณบดีวิทยาลัยนานาชาติ

ปฏิบัติหน้าที่แทนอธิการบดีมหาวิทยาลัยมหิดล



เอกสารประกวดราคาซื้อด้วยวิธีประกวดราคาอิเล็กทรอนิกส์ (e-bidding)

เลขที่ IC๐๐๖/๒๕๖๙

การซื้อเครื่องฉายภาพมัลติมีเดีย จำนวน ๓๐ เครื่อง พร้อมติดตั้ง

ตามประกาศ วิทยาลัยนานาชาติ มหาวิทยาลัยมหิดล

ลงวันที่ ๒๗ เมษายน ๒๕๖๙

วิทยาลัยนานาชาติ มหาวิทยาลัยมหิดล ซึ่งต่อไปนี้จะเรียกว่า "วิทยาลัยนานาชาติ มหาวิทยาลัยมหิดล" มีความประสงค์จะประกวดราคาซื้อเครื่องฉายภาพมัลติมีเดีย จำนวน ๓๐ เครื่อง พร้อมติดตั้ง ด้วยวิธีประกวดราคาอิเล็กทรอนิกส์ (e-bidding) ตามรายการ ดังนี้

ซื้อเครื่องฉายภาพมัลติมีเดีย พร้อมติดตั้ง จำนวน ๓๐ เครื่อง

พัสดุที่จะซื้อนี้ต้องเป็นของแท้ ของใหม่ ไม่เคยใช้งานมาก่อน ไม่เป็นของเก่าเก็บ อยู่ในสภาพที่จะใช้งานได้ทันที และมีคุณลักษณะเฉพาะตรงตามที่กำหนดไว้ในเอกสารประกวดราคาซื้อด้วยวิธีประกวดราคาอิเล็กทรอนิกส์ฉบับนี้ โดยมีข้อแนะนำและข้อกำหนด ดังต่อไปนี้

๑. เอกสารแนบท้ายเอกสารประกวดราคาอิเล็กทรอนิกส์

- ๑.๑ รายละเอียดคุณลักษณะเฉพาะ
- ๑.๒ แบบใบเสนอราคาที่กำหนดไว้ในระบบการจัดซื้อจัดจ้างภาครัฐด้วยอิเล็กทรอนิกส์
- ๑.๓ แบบสัญญาซื้อขาย
- ๑.๔ แบบหนังสือค้ำประกัน
  - (๑) หลักประกันสัญญา
- ๑.๕ บทนิยาม
  - (๑) ผู้มีผลประโยชน์ร่วมกัน
  - (๒) การขัดขวางการแข่งขันอย่างเป็นธรรม
- ๑.๖ แบบบัญชีเอกสารที่กำหนดไว้ในระบบจัดซื้อจัดจ้างภาครัฐด้วยอิเล็กทรอนิกส์
  - (๑) บัญชีเอกสารส่วนที่ ๑
  - (๒) บัญชีเอกสารส่วนที่ ๒
- ๑.๗ แผนการทำงาน
- ๑.๘ แบบรูปรายการ

๒. คุณสมบัติของผู้ยื่นข้อเสนอ

- ๒.๑ มีความสามารถตามกฎหมาย
- ๒.๒ ไม่เป็นบุคคลล้มละลาย

๒.๓ ไม่อยู่ระหว่างเลิกกิจการ

๒.๔ ไม่เป็นบุคคลซึ่งอยู่ระหว่างถูกระงับการยื่นข้อเสนอหรือทำสัญญากับหน่วยงานของรัฐไว้ชั่วคราว เนื่องจากเป็นผู้ที่ไม่ผ่านเกณฑ์การประเมินผลการปฏิบัติงานของผู้ประกอบการตามระเบียบ ที่รัฐมนตรีว่าการกระทรวงการคลังกำหนดตามที่ประกาศเผยแพร่ในระบบเครือข่ายสารสนเทศของกรมบัญชีกลาง

๒.๕ ไม่เป็นบุคคลซึ่งถูกระงับชื่อไว้ในบัญชีรายชื่อผู้ทำงานและได้แจ้งเวียนชื่อให้เป็นผู้ทำงานของหน่วยงานของรัฐในระบบเครือข่ายสารสนเทศของกรมบัญชีกลาง ซึ่งรวมถึงนิติบุคคลที่ผู้ทำงานเป็นหุ้นส่วนผู้จัดการ กรรมการผู้จัดการ ผู้บริหาร ผู้มีอำนาจในการดำเนินงานในกิจการของนิติบุคคลนั้นด้วย

๒.๖ มีคุณสมบัติและไม่มีลักษณะต้องห้ามตามที่คณะกรรมการนโยบายการจัดซื้อจัดจ้าง และการบริหารพัสดุภาครัฐกำหนดในราชกิจจานุเบกษา

๒.๗ เป็นนิติบุคคลผู้มีอาชีพขายพัสดุที่ประกวดราคาอิเล็กทรอนิกส์ดังกล่าว

๒.๘ ไม่เป็นผู้มีผลประโยชน์ร่วมกันกับผู้ยื่นข้อเสนอรายอื่นที่เข้ายื่นข้อเสนอให้แก่ วิทยาลัยนานาชาติ มหาวิทยาลัยมหิดล ณ วันประกาศประกวดราคาอิเล็กทรอนิกส์ หรือไม่เป็นผู้กระทำการอันเป็นการขัดขวาง การแข่งขันอย่างเป็นธรรมในการประกวดราคาอิเล็กทรอนิกส์ครั้งนี้

๒.๙ ไม่เป็นผู้ได้รับเอกสิทธิ์หรือความคุ้มกัน ซึ่งอาจปฏิเสธไม่ยอมขึ้นศาลไทย เว้นแต่รัฐบาลของผู้ยื่นข้อเสนอได้มีคำสั่งให้สละเอกสิทธิ์และความคุ้มกันเช่นนั้น

๒. ๑๐ ผู้ยื่นข้อเสนอต้องลงทะเบียนในระบบจัดซื้อจัดจ้างภาครัฐด้วยอิเล็กทรอนิกส์ (Electronic Government Procurement: e - GP) ของกรมบัญชีกลาง

๒.๑๑ ผู้ยื่นข้อเสนอต้องมีมูลค่าสุทธิของกิจการ ดังนี้

๒.๑๑.๑ กรณีผู้ยื่นข้อเสนอเป็นนิติบุคคลที่จัดตั้งขึ้นตามกฎหมายไทยซึ่งได้จดทะเบียนเกินกว่า ๑ ปี ต้องมีมูลค่าสุทธิของกิจการ จากผลต่างระหว่างสินทรัพย์สุทธิหักด้วยหนี้สินสุทธิที่ปรากฏในงบแสดงฐานะการเงินที่มีการตรวจรับรองแล้ว ซึ่งจะต้องแสดงค่าเป็นบวก ๑ ปีสุดท้ายก่อนวันยื่นข้อเสนอ

๒.๑๑.๒ กรณีผู้ยื่นข้อเสนอเป็นนิติบุคคลที่จัดตั้งขึ้นตามกฎหมายไทย ซึ่งยังไม่มีงบแสดงฐานะการเงินกับกรมพัฒนาธุรกิจการค้า ให้พิจารณาการกำหนดมูลค่าของทุนจดทะเบียนโดยผู้ยื่นข้อเสนอจะต้องมีทุนจดทะเบียนที่เรียกชำระมูลค่าหุ้นแล้ว ณ วันที่ยื่นข้อเสนอ ดังนี้

(๑) มูลค่าการจัดซื้อจัดจ้างเกิน ๑ ล้านบาท แต่ไม่เกิน ๕ ล้านบาท ต้องมีทุนจดทะเบียนไม่ต่ำกว่า ๑ ล้านบาท

๒.๑๑.๓ สำหรับการจัดซื้อจัดจ้างครั้งหนึ่งที่มีวงเงินเกิน ๕๐๐,๐๐๐ บาทขึ้นไป กรณีผู้ยื่นข้อเสนอเป็นบุคคลธรรมดาโดยพิจารณาจากบัญชีเงินฝากธนาคาร ณ วันยื่นข้อเสนอ โดยต้องมีเงินฝากคงเหลือในบัญชีธนาคารเป็นมูลค่า ๑ ใน ๔ ของมูลค่างบประมาณของโครงการหรือรายการที่ยื่นข้อเสนอในแต่ละครั้ง และหากเป็นผู้ชนะการจัดซื้อจัดจ้างหรือเป็นผู้ได้รับการคัดเลือกจะต้องแสดงบัญชีเงินฝากที่มีมูลค่าดังกล่าวอีกครั้งหนึ่งในวันลงนามในสัญญา

๒.๑๑.๔ กรณีที่ผู้ยื่นข้อเสนอไม่มีมูลค่าสุทธิของกิจการหรือทุนจดทะเบียน หรือมีแต่ไม่เพียงพอที่จะเข้ายื่นข้อเสนอ ผู้ยื่นข้อเสนอสามารถขอวงเงินสินเชื่อ โดยต้องมีวงเงินสินเชื่อ ๑ ใน ๔ ของมูลค่างบประมาณของโครงการหรือรายการที่ยื่นข้อเสนอในครั้งนั้น (สินเชื่อที่ธนาคารภายในประเทศ หรือบริษัทเงินทุนหรือบริษัทเงินทุนหลักทรัพย์ที่ได้รับอนุญาตให้ประกอบกิจการเงินทุนเพื่อการพาณิชย์และประกอบธุรกิจค้าประกันตามประกาศของธนาคารแห่งประเทศไทย ตามรายชื่อบริษัทเงินทุนที่ธนาคารแห่งประเทศไทยแจ้งเวียนให้ทราบ โดยพิจารณาจากยอด

เงินรวมของวงเงินสินเชื่อที่สำนักงานใหญ่รับรองหรือที่สำนักงานสาขารับรอง (กรณีได้รับมอบอำนาจจากสำนักงานใหญ่) ซึ่งออกให้แก่ผู้ยื่นข้อเสนอ นับถึงวันยื่นข้อเสนอไม่เกิน ๙๐ วัน)

๒.๑๑.๕ กรณีตาม ๒.๑๑.๑ – ๒.๑๑.๔ ยกเว้นสำหรับกรณีดังต่อไปนี้

- (๑) กรณีผู้ยื่นข้อเสนอเป็นหน่วยงานของรัฐ
- (๒) นิติบุคคลที่จัดตั้งขึ้นตามกฎหมายไทยที่อยู่ระหว่างการฟื้นฟูกิจการ ตามพระราชบัญญัติล้มละลาย (ฉบับที่ ๑๐) พ.ศ. ๒๕๖๑
- (๓) งานก่อสร้างที่กรมบัญชีกลางได้ขึ้นทะเบียนผู้ประกอบการงานก่อสร้างแล้ว และงานก่อสร้างที่หน่วยงานของรัฐได้มีการจัดทำบัญชีผู้ประกอบการงานก่อสร้างที่มีคุณสมบัติเบื้องต้นไว้แล้วก่อนวันที่พระราชบัญญัติการจัดซื้อจัดจ้างและการบริหารพัสดุมีผลใช้บังคับ

๒.๑๒ ผู้ยื่นข้อเสนอที่ยื่นข้อเสนอในรูปแบบของ "กิจการร่วมค้า" ต้องมีคุณสมบัติ ดังนี้

กรณีที่ข้อตกลงฯ กำหนดให้ผู้เข้าร่วมค้ารายใดรายหนึ่งเป็นผู้เข้าร่วมค้าหลัก ข้อตกลงฯ จะต้องมีข้อกำหนดสัดส่วนหน้าที่ และความรับผิดชอบในปริมาณงาน สิ่งของ หรือมูลค่าตามสัญญาของผู้เข้าร่วมค้าหลักมากกว่าผู้เข้าร่วมค้ารายอื่นทุกราย

กรณีที่ข้อตกลงฯ กำหนดให้ผู้เข้าร่วมค้ารายใดรายหนึ่งเป็นผู้เข้าร่วมค้าหลัก กิจการร่วมค้านั้นต้องใช้ผลงานของผู้เข้าร่วมค้าหลักรายเดียวเป็นผลงานของกิจการร่วมค้าที่ยื่นข้อเสนอ

สำหรับข้อตกลงฯ ที่ไม่ได้กำหนดให้ผู้เข้าร่วมค้ารายใดเป็นผู้เข้าร่วมค้าหลัก ผู้เข้าร่วมค้าทุกรายจะต้องมีคุณสมบัติครบถ้วนตามเงื่อนไขที่กำหนดไว้ในเอกสารเชิญชวน

### ๓. หลักฐานการยื่นข้อเสนอ

ผู้ยื่นข้อเสนอจะต้องเสนอเอกสารหลักฐานยื่นมาพร้อมกับการเสนอราคาทางระบบจัดซื้อจัดจ้างภาครัฐด้วยอิเล็กทรอนิกส์ โดยแยกเป็น ๒ ส่วน คือ

#### ๓.๑ ส่วนที่ ๑ อย่างน้อยต้องมีเอกสารดังต่อไปนี้

- (๑) ในกรณีผู้ยื่นข้อเสนอเป็นนิติบุคคล
  - (ก) ห้างหุ้นส่วนสามัญหรือห้างหุ้นส่วนจำกัด ให้ยื่นสำเนาหนังสือรับรองการจดทะเบียนนิติบุคคล บัญชีรายชื่อหุ้นส่วนผู้จัดการ
  - (ข) บริษัทจำกัดหรือบริษัทมหาชนจำกัด ให้ยื่นสำเนาหนังสือรับรองการจดทะเบียนนิติบุคคล หนังสือบริคณห์สนธิ บัญชีรายชื่อกรรมการผู้จัดการ และบัญชีผู้ถือหุ้นรายใหญ่ (ถ้ามี)
- (๒) ในกรณีผู้ยื่นข้อเสนอเป็นบุคคลธรรมดาหรือคณะบุคคลที่มีใช้นิติบุคคล ให้ยื่นสำเนาบัตรประจำตัวประชาชนของผู้ยื่น ข้อเสนอข้อตกลงที่แสดงถึงการเข้าเป็นหุ้นส่วน (ถ้ามี) สำเนาบัตรประจำตัวประชาชนของผู้เป็นหุ้นส่วน หรือสำเนาหนังสือเดินทางของผู้เป็นหุ้นส่วนที่มีได้ถือสัญชาติไทย
- (๓) ในกรณีผู้ยื่นข้อเสนอเป็นผู้ยื่นข้อเสนอร่วมกันในฐานะเป็นผู้ร่วมค้า ให้ยื่นสำเนาสัญญาของการเข้าร่วมค้า และเอกสารตามที่ระบุไว้ใน (๑) หรือ (๒) ของผู้ร่วมค้า แล้วแต่กรณี
- (๔) ผู้ยื่นข้อเสนอต้องแสดงหลักฐานเกี่ยวกับมูลค่าสุทธิของกิจการ ดังนี้
  ๑. กรณีผู้ยื่นข้อเสนอเป็นนิติบุคคลที่จัดตั้งขึ้นตามกฎหมายไทยหรือต่างประเทศ

ซึ่งได้จดทะเบียนเกินกว่า ๑ ปี ต้องมีมูลค่าสุทธิของกิจการ จากผลต่างระหว่างสินทรัพย์สุทธิหักด้วยหนี้สินสุทธิที่ปรากฏในงบแสดงฐานะการเงินที่มีการตรวจรับรองแล้ว ซึ่งจะต้องแสดงค่าเป็นบวก ๑ ปีสุดท้ายก่อนวันยื่นข้อเสนอ

งบแสดงฐานะการเงิน ๑ ปีสุดท้ายก่อนวันยื่นข้อเสนอ หมายถึง งบแสดงฐานะการเงินย้อนไปก่อนวันที่หน่วยงานของ  
รัฐกำหนดให้เป็นวันยื่นข้อเสนอ ๑ ปีปฏิทิน เว้นแต่กรณีนิติบุคคลที่จัดตั้งขึ้นตามกฎหมายไทย หากวันยื่นข้อเสนอเป็น  
ช่วงระยะเวลาที่กรมพัฒนาธุรกิจการค้ากำหนดให้นิติบุคคล ยื่นงบแสดงฐานะการเงินกับกรมพัฒนาธุรกิจการค้า ซึ่งจะ  
อยู่ในช่วงเดือนมกราคม - เดือนพฤษภาคม ของทุกปี โดยนิติบุคคลที่เป็นผู้ยื่นเสนอนั้นยังอยู่ในช่วงของการยื่นงบ  
แสดงฐานะการเงินกับกรมพัฒนาธุรกิจการค้า คือ ช่วงเดือนมกราคม - เดือนพฤษภาคม กรณีนี้ให้สามารถยื่นงบแสดง  
ฐานะการเงินย้อนไปอีก ๑ ปี ได้

๒. กรณีผู้ยื่นข้อเสนอเป็นนิติบุคคลที่จัดตั้งขึ้นตามกฎหมายไทยซึ่งยังไม่มี  
รายงานงบแสดงฐานะการเงินกับกรมพัฒนาธุรกิจการค้า หรือกรณีผู้ยื่นข้อเสนอเป็นนิติบุคคลที่จัดตั้งขึ้นตามกฎหมาย  
ต่างประเทศซึ่งยังไม่มีกรายงานงบแสดงฐานะการเงิน ให้พิจารณาการกำหนดมูลค่าของทุนจดทะเบียน โดยผู้ยื่นข้อ  
เสนอจะต้องมีทุนจดทะเบียนที่เรียกชำระมูลค่าหุ้นแล้ว ณ วันที่ยื่นข้อเสนอ ไม่ต่ำกว่า ๑ ล้านบาท

๓. สำหรับการจัดซื้อจัดจ้างครั้งหนึ่งที่มีวงเงินเกิน ๕๐๐,๐๐๐ บาทขึ้นไป กรณีผู้  
ยื่นข้อเสนอเป็นบุคคลธรรมดา ให้พิจารณาจากหนังสือรับรองบัญชีเงินฝากไม่เกิน ๙๐ วัน ก่อนวันยื่นข้อเสนอ โดยต้อง  
มีเงินฝากคงเหลือในบัญชีธนาคารเป็นมูลค่า ๑ ใน ๔ ของมูลค่างบประมาณของโครงการหรือรายการที่ยื่นข้อเสนอใน  
แต่ละครั้ง และหากเป็นผู้ชนะการจัดซื้อจัดจ้างหรือเป็นผู้ได้รับการคัดเลือกจะต้องแสดงหนังสือรับรองบัญชีเงินฝากที่มี  
มูลค่าดังกล่าวอีกครั้งหนึ่งในวันลงนามในสัญญา

๔. กรณีที่ผู้ยื่นข้อเสนอไม่มีมูลค่าสุทธิของกิจการหรือทุนจดทะเบียน หรือมีแต่ไม่  
เพียงพอที่จะเข้ายื่นข้อเสนอ สามารถดำเนินการได้ดังนี้

(๑) กรณีผู้ยื่นข้อเสนอเป็นนิติบุคคลที่จัดตั้งขึ้นตามกฎหมายไทย หรือบุคคล  
ธรรมดาที่ถือสัญชาติไทย ผู้ยื่นข้อเสนอสามารถขอวงเงินสินเชื่อ โดยต้องมีวงเงินสินเชื่อ ๑ ใน ๔ ของมูลค่างบประมาณ  
ของโครงการหรือรายการที่ยื่นข้อเสนอในแต่ละครั้ง จะเป็นสินเชื่อที่ธนาคารภายในประเทศ หรือบริษัทเงินทุนหรือ  
บริษัทเงินทุนหลักทรัพย์ที่ได้รับอนุญาตให้ประกอบกิจการเงินทุนเพื่อการพาณิชย์และประกอบธุรกิจค้าประกันตาม  
ประกาศของธนาคารแห่งประเทศไทย ตามรายชื่อบริษัทเงินทุนที่ธนาคารแห่งประเทศไทยแจ้งเวียนให้ทราบ โดย  
พิจารณาจากยอดเงินรวมของวงเงินสินเชื่อที่สำนักงานใหญ่รับรอง หรือที่สำนักงานสาขารับรอง (กรณีได้รับมอบ  
อำนาจจากสำนักงานใหญ่) ซึ่งออกให้แก่ผู้ยื่นข้อเสนอ นับถึงวันยื่นข้อเสนอไม่เกิน ๙๐ วัน

(๒) กรณีผู้ยื่นข้อเสนอเป็นนิติบุคคลที่จัดตั้งขึ้นตามกฎหมายต่างประเทศ หรือ  
บุคคลธรรมดาที่มีได้ถือสัญชาติไทย ผู้ยื่นข้อเสนอสามารถขอวงเงินสินเชื่อ โดยต้องมีวงเงินสินเชื่อ ๑ ใน ๔ ของมูลค่า  
งบประมาณของโครงการหรือรายการที่ยื่นข้อเสนอในแต่ละครั้ง จะเป็นสินเชื่อที่ธนาคารภายในประเทศ หรือบริษัท  
เงินทุนหรือบริษัทเงินทุนหลักทรัพย์ที่ได้รับอนุญาตให้ประกอบกิจการเงินทุนเพื่อการพาณิชย์ และประกอบธุรกิจค้า  
ประกันตามประกาศของธนาคารแห่งประเทศไทย ตามรายชื่อบริษัทเงินทุนที่ธนาคาร แห่งประเทศไทยแจ้งเวียนให้  
ทราบ หรือเป็นสินเชื่อที่ธนาคารต่างประเทศหรือบริษัทเงินทุนหลักทรัพย์ที่ได้รับอนุญาตให้ประกอบกิจการเงินทุนเพื่อ  
การพาณิชย์และประกอบธุรกิจค้าประกันตามประกาศของธนาคารกลางต่างประเทศนั้น ตามรายชื่อบริษัทที่ธนาคาร  
กลางต่างประเทศนั้นแจ้งเวียนให้ทราบ โดยพิจารณาจากยอดเงินรวมของวงเงินสินเชื่อที่สำนักงานใหญ่รับรอง หรือที่  
สำนักงานสาขารับรอง (กรณีได้รับมอบอำนาจจากสำนักงานใหญ่) ซึ่งออกให้แก่ผู้ยื่นข้อเสนอ นับถึงวันยื่นข้อเสนอไม่  
เกิน ๙๐ วัน

๕. กรณีผู้ยื่นข้อเสนอเป็นนิติบุคคลที่จัดตั้งขึ้นตามกฎหมายต่างประเทศ หรือ  
บุคคลธรรมดาที่มีได้ถือสัญชาติไทยตามข้อ ๒ ข้อ ๓ และข้อ ๔ (๒) มูลค่าจะต้องเป็นไปตามอัตราแลกเปลี่ยนเงินตรา

ตามประกาศที่ธนาคารแห่งประเทศไทยกำหนด ในช่วงระหว่างวันที่เผยแพร่ประกาศและเอกสารประกวดราคาในระบบจัดซื้อจัดจ้างภาครัฐด้วยอิเล็กทรอนิกส์ (e - GP) จนถึงวันเสนอราคา

ทั้งนี้ ผู้ยื่นข้อเสนอจะต้องยื่นเอกสารที่แสดงให้เห็นถึงข้อมูลเกี่ยวกับมูลค่าสุทธิของกิจการแล้วแต่กรณี ประกอบกับเอกสารดังกล่าวจะต้องผ่านการรับรองตามระเบียบกระทรวงการต่างประเทศว่าด้วยการรับรองเอกสาร พ.ศ. ๒๕๓๙ และที่แก้ไขเพิ่มเติม กำหนด โดยจะต้องยื่นเอกสารดังกล่าวในวันยื่นข้อเสนอ หากผู้ยื่นข้อเสนอได้มีการยื่นเอกสารดังกล่าวมาพร้อมกับการยื่นข้อเสนอให้ถือว่าผู้ยื่นข้อเสนอรายนั้นยื่นเอกสารไม่ครบถ้วนตามเงื่อนไขที่กำหนดไว้ในเอกสารประกวดราคา

- (๕) สำเนาหนังสือรับรองการจดทะเบียนนิติบุคคล
- (๖) สำเนาใบทะเบียนพาณิชย์
- (๗) สำเนาใบทะเบียนภาษีมูลค่าเพิ่ม
- (๘) สำเนาใบขึ้นทะเบียนผู้ประกอบการวิสาหกิจขนาดกลางและขนาดย่อม (SMEs)

(ถ้ามี)

- (๙) เอกสารหลักฐานเกี่ยวมูลค่าสุทธิของกิจการ
- (๑๐) บัญชีเอกสารส่วนที่ ๑ ทั้งหมดที่ได้ยื่นพร้อมกับการเสนอราคาทางระบบจัดซื้อ

จัดจ้างภาครัฐด้วยอิเล็กทรอนิกส์ ตามแบบในข้อ ๑.๖ (๑) โดยไม่ต้องแนบในรูปแบบ PDF File (Portable Document Format)

ทั้งนี้ เมื่อผู้ยื่นข้อเสนอดำเนินการแนบไฟล์เอกสารตามบัญชีเอกสารส่วนที่ ๑ ครบถ้วน ถูกต้องแล้ว ระบบจัดซื้อจัดจ้างภาครัฐด้วยอิเล็กทรอนิกส์จะสร้างบัญชีเอกสารส่วนที่ ๑ ตามแบบ ในข้อ ๑.๖ (๑) ให้โดยผู้ยื่นข้อเสนอไม่ต้องแนบบัญชีเอกสารส่วนที่ ๑ ดังกล่าวในรูปแบบ PDF File (Portable Document Format)

### ๓.๒ ส่วนที่ ๒ อย่างน้อยต้องมีเอกสารดังต่อไปนี้

- (๑) แคตตาล็อกและ/หรือรายการละเอียดคุณลักษณะเฉพาะของพัสดุ ตามข้อ ๔.๔
- (๒) สำเนาใบขึ้นทะเบียนผู้ประกอบการวิสาหกิจขนาดกลางและขนาดย่อม (SMEs)

(ถ้ามี)

- (๓) ตารางเปรียบเทียบรายละเอียดคุณลักษณะเฉพาะของผลิตภัณฑ์และวัสดุอุปกรณ์

การติดตั้งที่ยื่นข้อเสนอ

- (๔) บัญชีเอกสารส่วนที่ ๒ ทั้งหมดที่ได้ยื่นพร้อมกับการเสนอราคาทางระบบจัดซื้อจัด

จ้างภาครัฐด้วยอิเล็กทรอนิกส์ ตามแบบในข้อ ๑.๖ (๒) โดยไม่ต้องแนบในรูปแบบ PDF File (Portable Document Format)

ทั้งนี้ เมื่อผู้ยื่นข้อเสนอดำเนินการแนบไฟล์เอกสารตามบัญชีเอกสารส่วนที่ ๒ ครบถ้วน ถูกต้องแล้ว ระบบจัดซื้อจัดจ้างภาครัฐด้วยอิเล็กทรอนิกส์จะสร้างบัญชีเอกสารส่วนที่ ๒ ตามแบบ ในข้อ ๑.๖ (๒) ให้โดยผู้ยื่นข้อเสนอไม่ต้องแนบบัญชีเอกสารส่วนที่ ๒ ดังกล่าวในรูปแบบ PDF File (Portable Document Format)

## ๔. การเสนอราคา

### ๔.๑ ผู้ยื่นข้อเสนอต้องยื่นข้อเสนอและเสนอราคาทางระบบจัดซื้อจัดจ้างภาครัฐด้วย

อิเล็กทรอนิกส์ตามที่กำหนดไว้ในเอกสารประกวดราคาอิเล็กทรอนิกส์นี้ โดยไม่มีเงื่อนไขใดๆ ทั้งสิ้น และจะต้องกรอกข้อความ ให้ถูกต้องครบถ้วน พร้อมทั้งหลักฐานแสดงตัวตนและทำการยืนยันตัวตนของผู้ยื่นข้อเสนอโดยไม่ต้องแนบบใบเสนอราคาในรูปแบบ PDF File (Portable Document Format)

๔.๒ ในการเสนอราคาให้เสนอราคาเป็นเงินบาท และเสนอราคาได้เพียงครั้งเดียวและราคาเดียว โดยเสนอราคารวม และหรือราคาต่อหน่วย และหรือต่อรายการ ตามเงื่อนไขที่ระบุไว้ตามข้อ ๖.๒ ให้ถูกต้อง ทั้งนี้ ราคาที่เสนอจะต้องตรงกันทั้งตัวเลขและตัวหนังสือ ถ้าตัวเลขและตัวหนังสือไม่ตรงกัน ให้ถือตัวหนังสือเป็นสำคัญ โดยคิดราคารวมทั้งสิ้นซึ่งรวมค่าภาษีมูลค่าเพิ่ม ภาษีอากรอื่น ค่าขนส่ง ค่าจดทะเบียน และค่าใช้จ่ายอื่นๆ ที่บ่งไว้แล้ว จนกระทั่งส่งมอบพัสดุให้ ณ วิทยาลัยนานาชาติ มหาวิทยาลัยมหิดล

ราคาที่เสนอจะต้องเสนอกำหนดยื่นราคาไม่น้อยกว่า ๖๐ วัน ตั้งแต่วันเสนอราคาโดยภายในกำหนดยื่นราคา ผู้ยื่นข้อเสนอต้องรับผิดชอบราคาที่ตนได้เสนอไว้ และจะถอน การเสนอราคามีได้

๔.๓ ผู้ยื่นข้อเสนอจะต้องเสนอกำหนดเวลาส่งมอบพัสดุไม่เกิน ๖๐ วัน นับถัดจากวันลงนามในสัญญาซื้อ

๔.๔ ผู้ยื่นข้อเสนอจะต้องส่งแคตตาล็อก และหรือรายละเอียดคุณลักษณะเฉพาะของเครื่องฉายภาพมัลติมีเดีย จำนวน ๓๐ เครื่อง พร้อมติดตั้ง ไปพร้อมการเสนอราคาทางระบบจัดซื้อจัดจ้างภาครัฐด้วยอิเล็กทรอนิกส์ เพื่อประกอบการพิจารณา หลักฐานดังกล่าวนี้ วิทยาลัยนานาชาติ มหาวิทยาลัยมหิดลจะยึดไว้เป็นเอกสารของทางราชการ

สำหรับแคตตาล็อกที่แนบให้พิจารณา หากเป็นสำเนา และคณะกรรมการพิจารณาผลการประกวดราคาอิเล็กทรอนิกส์ มีความประสงค์จะขอคืนฉบับแคตตาล็อก ผู้ยื่นข้อเสนอจะต้องนำต้นฉบับมาให้คณะกรรมการพิจารณาผลการประกวดราคาอิเล็กทรอนิกส์ตรวจสอบภายใน ๕ วัน นับถัดจากวันเสนอราคา

๔.๕ ก่อนเสนอราคา ผู้ยื่นข้อเสนอควรตรวจสอบร่างสัญญา รายละเอียดคุณลักษณะเฉพาะของพัสดุฯ ให้ถี่ถ้วนและเข้าใจเอกสารประกวดราคาอิเล็กทรอนิกส์ทั้งหมดเสียก่อนที่จะตกลงยื่นข้อเสนอตามเงื่อนไข ในเอกสารประกวดราคาอิเล็กทรอนิกส์

๔.๖ ผู้ยื่นข้อเสนอจะต้องยื่นข้อเสนอและเสนอราคาทางระบบการจัดซื้อจัดจ้างภาครัฐ ด้วยอิเล็กทรอนิกส์ ในวันที่ ๖ พฤษภาคม ๒๕๖๙ ระหว่างเวลา ๐๙.๐๐ น. ถึง ๑๒.๐๐ น. และเวลาในการเสนอราคาให้ถือตามเวลาของระบบการจัดซื้อจัดจ้างภาครัฐด้วยอิเล็กทรอนิกส์เป็นเกณฑ์

เมื่อพ้นกำหนดเวลายื่นข้อเสนอและเสนอราคาแล้ว จะไม่รับเอกสารการยื่นข้อเสนอ และการเสนอราคาใดๆ โดยเด็ดขาด

๔.๗ ผู้ยื่นข้อเสนอต้องจัดทำเอกสารสำหรับใช้ในการเสนอราคารูปแบบไฟล์เอกสารประเภท PDF File (Portable Document Format) โดยผู้ยื่นข้อเสนอต้องเป็นผู้รับผิดชอบตรวจสอบความครบถ้วน ถูกต้อง และชัดเจนของเอกสาร PDF File ก่อนที่จะยืนยันการเสนอราคา แล้วจึงส่งข้อมูล (Upload) เพื่อเป็นการเสนอราคาให้แก่ วิทยาลัยนานาชาติ มหาวิทยาลัยมหิดล ผ่านทางระบบจัดซื้อจัดจ้างภาครัฐด้วยอิเล็กทรอนิกส์

๔.๘ คณะกรรมการพิจารณาผลการประกวดราคาอิเล็กทรอนิกส์ จะดำเนินการตรวจสอบคุณสมบัติของผู้ยื่นข้อเสนอแต่ละรายว่า เป็นผู้ยื่นข้อเสนอที่มีผลประโยชน์ร่วมกันกับผู้ยื่นเสนอรายอื่น ตามข้อ ๑.๕ (๑) หรือไม่ หากปรากฏว่าผู้ยื่นข้อเสนอรายใดเป็นผู้ยื่นข้อเสนอที่มีผลประโยชน์ร่วมกันกับผู้ยื่นเสนอรายอื่น คณะกรรมการพิจารณาผลฯ จะตัดรายชื่อผู้ยื่นข้อเสนอที่มีผลประโยชน์ร่วมกันนั้นออกจากการเป็นผู้ยื่นข้อเสนอ

หากปรากฏต่อคณะกรรมการพิจารณาผลฯ ว่า ก่อนหรือ ในขณะที่มีการพิจารณาข้อเสนอ มีผู้ยื่นข้อเสนอรายใดกระทำการอันเป็นการขัดขวางการแข่งขันอย่างเป็นธรรมตามข้อ ๑.๕ (๒) และคณะกรรมการพิจารณาผลฯ เชื่อว่ามีการกระทำอันเป็นการขัดขวางการแข่งขันอย่างเป็นธรรม คณะกรรมการพิจารณาผลฯ

จะตัดรายชื้อผู้ยื่นข้อเสนอรายนั้นออกจากการเป็นผู้ยื่นข้อเสนอ และ วิทยาลัยนานาชาติ มหาวิทยาลัยมหิดล จะพิจารณาลงโทษผู้ยื่นข้อเสนอดังกล่าวเป็นผู้ทำงาน เว้นแต่ วิทยาลัยนานาชาติ มหาวิทยาลัยมหิดล จะพิจารณาเห็นว่าผู้ยื่นข้อเสนอรายนั้นมิใช่เป็นผู้ริเริ่มให้มีการกระทำความดังกล่าวและได้ให้ความร่วมมือเป็นประโยชน์ ต่อการพิจารณาของวิทยาลัยนานาชาติ มหาวิทยาลัยมหิดล

๔.๙ ผู้ยื่นข้อเสนอจะต้องปฏิบัติ ดังนี้

- (๑) ปฏิบัติตามเงื่อนไขที่ระบุไว้ในเอกสารประกวดราคาอิเล็กทรอนิกส์
- (๒) ราคาที่เสนอจะต้องเป็นราคาที่รวมภาษีมูลค่าเพิ่ม และภาษีอื่นๆ (ถ้ามี) รวม

ค่าใช้จ่ายทั้งปวงไว้ด้วยแล้ว

- (๓) ผู้ยื่นข้อเสนอจะต้องลงทะเบียนเพื่อเข้าสู่กระบวนการเสนอราคา ตามวัน เวลา

ที่กำหนด

- (๔) ผู้ยื่นข้อเสนอจะถอนการเสนอราคาที่เสนอแล้วไม่ได้

- (๕) ผู้ยื่นข้อเสนอต้องศึกษาและทำความเข้าใจในระบบและวิธีการเสนอราคา ด้วยวิธี

ประกวดราคาอิเล็กทรอนิกส์ ของกรมบัญชีกลางที่แสดงไว้ในเว็บไซต์ [www.sprocurement.go.th](http://www.sprocurement.go.th)

๔.๑๐ คู่สัญญาต้องจัดทำแผนการทำงานมาให้ภายใน ๗ วัน นับถัดจากวันลงนามในสัญญา เว้นแต่เป็นกรณีสัญญาอายุไม่เกิน ๙๐ วัน หรือกรณีการซื้อซึ่งสัญญากำหนดส่งงานงวดเดียว หรือกรณีการซื้อซึ่งสัญญาหรือบันทึกข้อตกลงเป็นหนังสือที่มีวงเงินไม่เกิน ๕๐๐,๐๐๐ บาท ทั้งนี้ แผนการทำงานดังกล่าวให้ถือเป็นเอกสารส่วนหนึ่งของสัญญา

## ๕. หลักเกณฑ์และสิทธิในการพิจารณา

๕.๑ ในการพิจารณาผลการยื่นข้อเสนอประกวดราคาอิเล็กทรอนิกส์ครั้งนี้

วิทยาลัยนานาชาติ มหาวิทยาลัยมหิดลจะพิจารณาตัดสินโดยใช้ หลักเกณฑ์ราคา

๕.๒ การพิจารณาผู้ชนะการยื่นข้อเสนอ

กรณีใช้หลักเกณฑ์ราคาในการพิจารณาผู้ชนะการยื่นข้อเสนอ วิทยาลัยนานาชาติ มหาวิทยาลัยมหิดล จะพิจารณาจาก ราคารวม

๕.๓ หากผู้ยื่นข้อเสนอรายใดมีคุณสมบัติไม่ถูกต้องตามข้อ ๒ หรือยื่นหลักฐานการยื่นข้อเสนอไม่ถูกต้อง หรือไม่ครบถ้วนตามข้อ ๓ หรือยื่นข้อเสนอไม่ถูกต้องตามข้อ ๔ คณะกรรมการพิจารณาผลฯ จะไม่รับพิจารณาข้อเสนอของผู้ยื่นข้อเสนอรายนั้น เว้นแต่ ผู้ยื่นข้อเสนอรายใด เสนอเอกสารทางเทคนิคหรือรายละเอียดคุณลักษณะเฉพาะของพัสดุที่จะขายไม่ครบถ้วน หรือเสนอรายละเอียดแตกต่างไปจากเงื่อนไขที่วิทยาลัยนานาชาติ มหาวิทยาลัยมหิดลกำหนดไว้ในประกาศและเอกสารประกวดราคาอิเล็กทรอนิกส์ ในส่วนที่มีสาระสำคัญและความแตกต่างนั้นไม่มีผลทำให้เกิดการได้เปรียบเสียเปรียบ ต่อผู้ยื่นข้อเสนอรายอื่น หรือเป็นการผิดพลาดเล็กน้อย คณะกรรมการพิจารณาผลฯ อาจพิจารณาผ่อนปรนการตัดสินสิทธิ ผู้ยื่นข้อเสนอรายนั้น

๕.๔ วิทยาลัยนานาชาติ มหาวิทยาลัยมหิดลสงวนสิทธิ์ไม่พิจารณาข้อเสนอของผู้ยื่นข้อเสนอ โดยไม่มีการผ่อนผัน ในกรณีดังต่อไปนี้

- (๑) ไม่กรอกชื้อผู้ยื่นข้อเสนอในการเสนอราคาทางระบบจัดซื้อจัดจ้างด้วย

อิเล็กทรอนิกส์

- (๒) เสนอรายละเอียดแตกต่างไปจากเงื่อนไขที่กำหนดในเอกสารประกวดราคา

อิเล็กทรอนิกส์ที่เป็นสาระสำคัญ หรือมีผลทำให้เกิดความได้เปรียบเสียเปรียบแก่ผู้ยื่นข้อเสนอรายอื่น

๕.๕ ในการตัดสินใจการประกวดราคาอิเล็กทรอนิกส์หรือในการทำสัญญา คณะกรรมการพิจารณาผลฯ หรือ วิทยาลัยนานาชาติ มหาวิทยาลัยมหิดลมีสิทธิให้ผู้ยื่นข้อเสนอชี้แจงข้อเท็จจริงเพิ่มเติมได้ วิทยาลัยนานาชาติ มหาวิทยาลัยมหิดล มีสิทธิที่จะไม่รับข้อเสนอ ไม่รับราคา หรือไม่ทำสัญญา หากข้อเท็จจริงดังกล่าว ไม่เหมาะสมหรือไม่ถูกต้อง

๕.๖ วิทยาลัยนานาชาติ มหาวิทยาลัยมหิดลทรงไว้ซึ่งสิทธิที่จะไม่รับราคาต่ำสุด หรือราคาหนึ่งราคาใด หรือราคาที่เสนอทั้งหมดก็ได้ และอาจพิจารณาเลือกซื้อในจำนวน หรือขนาด หรือเฉพาะรายการหนึ่งรายการใด หรืออาจจะยกเลิกการประกวดราคาอิเล็กทรอนิกส์โดยไม่พิจารณาจัดซื้อเลยก็ได้ สุดแต่จะพิจารณา ทั้งนี้เพื่อประโยชน์ของทางราชการเป็นสำคัญ และให้ถือว่า การตัดสินใจของ วิทยาลัยนานาชาติ มหาวิทยาลัยมหิดลเป็นเด็ดขาด ผู้ยื่นข้อเสนอจะเรียกร้องค่าใช้จ่าย หรือค่าเสียหายใดๆ มิได้ รวมทั้งวิทยาลัยนานาชาติ มหาวิทยาลัยมหิดล จะพิจารณายกเลิกการประกวดราคาอิเล็กทรอนิกส์และลงโทษผู้ยื่นข้อเสนอเป็นผู้ทำงาน ไม่ว่าจะเป็นผู้ยื่นข้อเสนอที่ได้รับการคัดเลือกหรือไม่ก็ตาม หากมีเหตุที่เชื่อถือได้ว่าการยื่นข้อเสนอกระทำการโดยไม่สุจริต เช่น การเสนอเอกสารอันเป็นเท็จ หรือใช้ข้อมูลคลาดเคลื่อน หรือนิติบุคคลอื่นมาเสนอราคาแทน เป็นต้น

ในกรณีที่ผู้ยื่นข้อเสนอรายที่เสนอราคาต่ำสุด เสนอราคาต่ำจนคาดหมายได้ว่าไม่อาจดำเนินงานตามเอกสารประกวดราคาอิเล็กทรอนิกส์ได้ คณะกรรมการพิจารณาผลฯ หรือวิทยาลัยนานาชาติ มหาวิทยาลัยมหิดล จะให้ผู้ยื่นข้อเสนอชี้แจงและแสดงหลักฐานที่ทำให้เชื่อได้ว่า ผู้ยื่นข้อเสนอสามารถดำเนินการตามเอกสารประกวดราคาอิเล็กทรอนิกส์ให้เสร็จสมบูรณ์ หากคำชี้แจงไม่เป็นที่รับฟังได้ วิทยาลัยนานาชาติ มหาวิทยาลัยมหิดล มีสิทธิที่จะไม่รับข้อเสนอหรือไม่รับราคาของผู้ยื่นข้อเสนอรายนั้น ทั้งนี้ ผู้ยื่นข้อเสนอดังกล่าวไม่มีสิทธิเรียกร้องค่าใช้จ่าย หรือค่าเสียหายใดๆ จากวิทยาลัยนานาชาติ มหาวิทยาลัยมหิดล

๕.๗ ก่อนลงนามในสัญญาวิทยาลัยนานาชาติ มหาวิทยาลัยมหิดลอาจประกาศยกเลิกการประกวดราคาอิเล็กทรอนิกส์ หากปรากฏว่ามีการกระทำที่เข้าลักษณะผู้ยื่นข้อเสนอที่ชนะการประกวดราคาหรือที่ได้รับการคัดเลือกมีผลประโยชน์ร่วมกัน หรือมีส่วนได้เสียกับผู้ยื่นข้อเสนอรายอื่น หรือขัดขวางการแข่งขันอย่างเป็นธรรม หรือสมยอมกันกับผู้ยื่นข้อเสนอรายอื่น หรือเจ้าหน้าที่ในการเสนอราคา หรือสื่อว่ากระทำการทุจริตอื่นใดในการเสนอราคา

๕.๘ หากผู้ยื่นข้อเสนอซึ่งเป็นผู้ประกอบการ SMEs เสนอราคาสูงกว่าราคาต่ำสุดของผู้ยื่นข้อเสนอรายอื่นที่ไม่เกินร้อยละ ๑๐ ให้จัดซื้อจัดจ้างกับผู้ประกอบการ SMEs ดังกล่าว โดยจัดเรียงลำดับผู้ยื่นข้อเสนอซึ่งเป็นผู้ประกอบการ SMEs ซึ่งเสนอราคาสูงกว่าราคาต่ำสุดของผู้ยื่นข้อเสนอรายอื่นไม่เกินร้อยละ ๑๐ ที่จะเรียกมาทำสัญญาไม่เกิน ๓ ราย

ผู้ยื่นข้อเสนอที่เป็นกิจการร่วมค้าที่จะได้สิทธิตามวรรคหนึ่ง ผู้เข้าร่วมค้าทุกรายจะต้องเป็นผู้ประกอบการ SMEs

ทั้งนี้ ผู้ประกอบการ SMEs ที่จะได้แต้มต่อด้านราคาตามวรรคหนึ่ง จะต้องมีวงเงินสัญญาสะสมตามปีปฏิทินรวมกับราคาที่เสนอในครั้งแล้ว มีมูลค่ารวมกันไม่เกินมูลค่าของรายได้ตามขนาดที่ขึ้นทะเบียนไว้กับ สสว.

๕.๙ หากผู้ยื่นข้อเสนอได้เสนอพัสดุที่ได้รับการรับรองและออกเครื่องหมายสินค้าที่ผลิตภายในประเทศไทย (Made in Thailand) จากสภาอุตสาหกรรมแห่งประเทศไทย เสนอราคาสูงกว่าราคาต่ำสุดของผู้เสนอราคารายอื่น ไม่เกินร้อยละ ๕ ให้จัดซื้อจัดจ้างจากผู้ยื่นข้อเสนอที่ได้รับการรับรองและออกเครื่องหมายสินค้าที่ผลิตภายในประเทศไทย (Made in Thailand) จากสภาอุตสาหกรรมแห่งประเทศไทย

กรณีที่มีการเสนอราคาหลายรายการและกำหนดเงื่อนไขการพิจารณาราคารวม หากผู้ยื่นข้อเสนอได้เสนอพัสดุที่เป็นพัสดุที่ผลิตภายในประเทศ ที่ได้รับการรับรองและออกเครื่องหมายสินค้าที่ผลิตภายในประเทศไทย (Made in Thailand) จากสภาอุตสาหกรรมแห่งประเทศไทย มีสัดส่วนมูลค่าตั้งแต่ร้อยละ ๖๐ ขึ้นไป ให้ได้แต้มต่อในการเสนอราคาตามวรรคหนึ่ง

อนึ่ง หากในการเสนอราคาครั้งนั้น ผู้ยื่นข้อเสนอรายใดมีคุณสมบัติทั้งข้อ ๕.๘ และข้อ ๕.๙ ให้ผู้ยื่นข้อเสนอรายนั้นได้แต้มต่อในการเสนอราคาสูงกว่าผู้ยื่นข้อเสนอรายอื่นไม่เกินร้อยละ ๑๕

๕.๑๐ หากผู้ยื่นข้อเสนอซึ่งมิใช่ผู้ประกอบการ SMEs แต่เป็นบุคคลธรรมดาที่ถือสัญชาติไทยหรือนิติบุคคลที่จัดตั้งขึ้นตามกฎหมายไทยเสนอราคาสูงกว่าราคาต่ำสุดของผู้ยื่นข้อเสนอซึ่งเป็นบุคคลธรรมดาที่มีได้ถือสัญชาติไทยหรือนิติบุคคลที่จัดตั้งขึ้นตามกฎหมายของต่างประเทศไม่เกินร้อยละ ๓ ให้จัดซื้อจัดจ้างกับบุคคลธรรมดาที่ถือสัญชาติไทยหรือนิติบุคคลที่จัดตั้งขึ้นตามกฎหมายไทยดังกล่าว

ผู้ยื่นข้อเสนอที่เป็นกิจการร่วมค้าที่จะได้สิทธิตามวรรคหนึ่ง ผู้เข้าร่วมค้าทุกรายจะต้องเป็นบุคคลธรรมดาที่ถือสัญชาติไทยหรือนิติบุคคลที่จัดตั้งขึ้นตามกฎหมายไทย

## ๖. การทำสัญญาซื้อขาย

๖.๑ ในกรณีที่ผู้ชนะการประกวดราคาอิเล็กทรอนิกส์ สามารถส่งมอบสิ่งของได้ครบถ้วนภายใน ๕ วันทำการ นับแต่วันที่ทำข้อตกลงซื้อ วิทยาลัยนานาชาติ มหาวิทยาลัยมหิดลจะพิจารณาจัดทำข้อตกลงเป็นหนังสือแทน การทำสัญญาตามแบบสัญญาดังระบุ ในข้อ ๑.๓ ก็ได้

๖.๒ ในกรณีที่ผู้ชนะการประกวดราคาอิเล็กทรอนิกส์ไม่สามารถส่งมอบสิ่งของได้ครบถ้วนภายใน ๕ วันทำการ หรือ วิทยาลัยนานาชาติ มหาวิทยาลัยมหิดลเห็นว่าไม่สมควรจัดทำข้อตกลงเป็นหนังสือ ตามข้อ ๖.๑ ผู้ชนะการประกวดราคาอิเล็กทรอนิกส์จะต้องทำสัญญาซื้อขายตามแบบสัญญาดังระบุในข้อ ๑.๓ หรือทำข้อตกลงเป็นหนังสือ กับวิทยาลัยนานาชาติ มหาวิทยาลัยมหิดลภายใน ๗ วัน นับถัดจากวันที่ได้รับแจ้ง และจะต้องวางหลักประกันสัญญาเป็นจำนวนเงินเท่ากับร้อยละ ๕ ของราคาค่าสิ่งของที่ประกวดราคาอิเล็กทรอนิกส์ให้วิทยาลัยนานาชาติ มหาวิทยาลัยมหิดลยึดถือไว้ในขณะทำสัญญา โดยใช้หลักประกันอย่างหนึ่งอย่างใดดังต่อไปนี้

(๑) เงินสด

(๒) เช็คหรือตราพท์ที่ธนาคารเซ็นส่งจ่าย ซึ่งเป็นเช็คหรือตราพท์ลงวันที่ใช้เช็ค หรือตราพท์นั้นชำระต่อเจ้าหน้าที่ในวันทำสัญญา หรือก่อนวันนั้นไม่เกิน ๓ วันทำการ

(๓) หนังสือค้ำประกันของธนาคารภายในประเทศ ตามตัวอย่างที่คณะกรรมการนโยบายกำหนด ดังระบุในข้อ ๑.๔ (๑) หรือจะเป็นหนังสือค้ำประกันอิเล็กทรอนิกส์ตามวิธีการที่กรมบัญชีกลางกำหนด

(๔) หนังสือค้ำประกันของบริษัทเงินทุน หรือบริษัทเงินทุนหลักทรัพย์ที่ได้รับอนุญาตให้ประกอบกิจการเงินทุนเพื่อการพาณิชย์และประกอบธุรกิจค้ำประกันตามประกาศของธนาคารแห่งประเทศไทย ตามรายชื่อบริษัทเงินทุนที่ธนาคารแห่งประเทศไทยแจ้งเวียนให้ทราบ โดยอนุโลมให้ใช้ตามตัวอย่างหนังสือ ค้ำประกันของธนาคารที่คณะกรรมการนโยบายกำหนด ดังระบุในข้อ ๑.๔ (๑)

(๕) พันธบัตรรัฐบาลไทย

หลักประกันนี้จะคืนให้ โดยไม่มีดอกเบี้ยภายใน ๑๕ วัน นับถัดจากวันที่ผู้ชนะการประกวดราคาอิเล็กทรอนิกส์ (ผู้ขาย) พ้นจากข้อผูกพันตามสัญญาซื้อขายแล้ว

หลักประกันนี้จะคืนให้ โดยไม่มีดอกเบี้ย ตามอัตราส่วนของพัสดุที่ซื้อซึ่งวิทยาลัย

นานาชาติ มหาวิทยาลัยมหิดล ได้รับมอบไว้แล้ว

#### ๗. ค่าจ้างและการจ่ายเงิน

วิทยาลัยนานาชาติ มหาวิทยาลัยมหิดล จะจ่ายค่าสิ่งของซึ่งได้รวมภาษีมูลค่าเพิ่มตลอดจนภาษีอากรอื่น ๆ และค่าใช้จ่ายที่ส่งด้วยแล้วให้แก่ผู้ยื่นข้อเสนอที่ได้รับการคัดเลือกให้เป็นผู้ขาย เมื่อผู้ขายได้ส่งมอบสิ่งของได้ครบถ้วนตามสัญญาซื้อขายหรือข้อตกลงเป็นหนังสือ และวิทยาลัยนานาชาติ มหาวิทยาลัยมหิดลได้ตรวจรับมอบงานสิ่งของเรียบร้อยแล้ว

#### ๘. อัตราค่าปรับ

ค่าปรับตามแบบสัญญาซื้อขายแนบท้ายเอกสารประกวดราคาอิเล็กทรอนิกส์ หรือข้อตกลงซื้อขายเป็นหนังสือ ให้คิดในอัตราร้อยละ ๐.๒๐ ของราคาค่าสิ่งของที่ยังไม่ได้รับมอบต่อวัน

#### ๙. การรับประกันความชำรุดบกพร่อง

ผู้ชนะการประกวดราคาอิเล็กทรอนิกส์ ซึ่งได้ทำสัญญาซื้อขายตามแบบดั่งระบุในข้อ ๑.๓ หรือทำข้อตกลงซื้อเป็นหนังสือ แล้วแต่กรณี จะต้องรับประกันความชำรุดบกพร่องของสิ่งของที่ซื้อขายที่เกิดขึ้นภายในระยะเวลาไม่น้อยกว่า ๒ ปี นับถัดจากวันที่ วิทยาลัยนานาชาติ มหาวิทยาลัยมหิดล ได้รับมอบสิ่งของ โดยต้องรับผิดชอบซ่อมแซมแก้ไขให้ใช้งานได้ดังเดิมภายใน ๕ วัน นับถัดจากวันที่ได้รับแจ้งความชำรุดบกพร่อง

#### ๑๐. ข้อสงวนสิทธิ์ในการยื่นข้อเสนอและอื่นๆ

๑๐.๑ เงินค่าพัสดุสำหรับการซื้อครั้งนี้ ได้มาจากเงินงบประมาณจากเงินรายได้ของวิทยาลัยนานาชาติ มหาวิทยาลัยมหิดล ประจำปีงบประมาณ พ.ศ. ๒๕๖๙

การลงนามในสัญญาจะกระทำได้ ต่อเมื่อวิทยาลัยนานาชาติ มหาวิทยาลัยมหิดลได้รับอนุมัติเงินค่าพัสดุจากเงินงบประมาณจากเงินรายได้ของวิทยาลัยนานาชาติ มหาวิทยาลัยมหิดล ประจำปีงบประมาณ พ.ศ. ๒๕๖๙ แล้วเท่านั้น

๑๐.๒ เมื่อวิทยาลัยนานาชาติ มหาวิทยาลัยมหิดลได้คัดเลือกผู้ยื่นข้อเสนอรายใดให้เป็นผู้ขาย และได้ตกลงซื้อสิ่งของตามการประกวดราคาอิเล็กทรอนิกส์แล้ว ถ้าผู้ขายจะต้องส่งหรือนำสิ่งของดังกล่าวเข้ามาจากต่างประเทศและของนั้นต้องนำเข้ามาโดยทางเรือในเส้นทางที่มีเรือไทยเดินอยู่ และสามารถให้บริการรับขนได้ตามที่รัฐมนตรีว่าการกระทรวงคมนาคมประกาศกำหนด ผู้ยื่นข้อเสนอซึ่งเป็นผู้ขายจะต้องปฏิบัติตามกฎหมายว่าด้วยการส่งเสริมการพาณิชย์ ดังนี้

(๑) แจ้งการส่งหรือนำสิ่งของที่ซื้อขายดังกล่าวเข้ามาจากต่างประเทศต่อกรมเจ้าท่า ภายใน ๗ วัน นับตั้งแต่วันที่ผู้ขายส่ง หรือซื้อของจากต่างประเทศ เว้นแต่เป็นของที่รัฐมนตรีว่าการกระทรวงคมนาคมประกาศยกเว้นให้บรรทุกโดยเรืออื่นได้

(๒) จัดการให้สิ่งของที่ซื้อขายดังกล่าวบรรทุกโดยเรือไทย หรือเรือที่มีสิทธิเช่นเดียวกับเรือไทย จากต่างประเทศมายังประเทศไทย เว้นแต่จะได้รับอนุญาตจากกรมเจ้าท่า ให้บรรทุกสิ่งของนั้นโดยเรืออื่นที่มีธงเรือไทย ซึ่งจะต้องได้รับอนุญาตเช่นนั้นก่อนบรรทุกของลงเรืออื่น หรือเป็นของที่รัฐมนตรีว่าการกระทรวงคมนาคมประกาศยกเว้นให้บรรทุกโดยเรืออื่น

(๓) ในกรณีที่มิปฏิบัติตาม (๑) หรือ (๒) ผู้ขายจะต้องรับผิดชอบตามกฎหมายว่าด้วยการส่งเสริมการพาณิชย์

๑๐.๓ ผู้ยื่นข้อเสนอซึ่งวิทยาลัยนานาชาติ มหาวิทยาลัยมหิดลได้คัดเลือกแล้ว ไม่ไปทำสัญญา หรือข้อตกลงซื้อ เป็นหนังสือภายในเวลาที่กำหนด ดังระบุไว้ในข้อ ๖. วิทยาลัยนานาชาติ มหาวิทยาลัยมหิดลจะริบหลักประกันการยื่นข้อเสนอ หรือเรียกธำจากผู้ออกหนังสือค้ำประกันการยื่นข้อเสนอทันที และอาจพิจารณาเรียกร้องให้ชดใช้ความเสียหายอื่น (ถ้ามี) รวมทั้งจะพิจารณาให้เป็นผู้ทำงาน ตามระเบียบกระทรวงการคลังว่าด้วยการจัดซื้อจัดจ้างและ การบริหารพัสดุภาครัฐ

๑๐.๔ วิทยาลัยนานาชาติ มหาวิทยาลัยมหิดลสงวนสิทธิ์ที่จะแก้ไขเพิ่มเติมเงื่อนไข หรือข้อกำหนดในแบบสัญญาหรือข้อตกลงซื้อเป็นหนังสือ ให้เป็นไปตามความเห็นของสำนักงานอัยการสูงสุด (ถ้ามี)

๑๐.๕ ในกรณีที่เอกสารแนบท้ายเอกสารประกวดราคาอิเล็กทรอนิกส์นี้ มีความขัดหรือแย้งกัน ผู้ยื่นข้อเสนอจะต้องปฏิบัติตามคำวินิจฉัยของวิทยาลัยนานาชาติ มหาวิทยาลัยมหิดล คำวินิจฉัยดังกล่าวให้ถือเป็นที่สุด และผู้ยื่นข้อเสนอไม่มีสิทธิเรียกร้องค่าใช้จ่ายใดๆ เพิ่มเติม

๑๐.๖ วิทยาลัยนานาชาติ มหาวิทยาลัยมหิดลอาจประกาศยกเลิกการจัดซื้อในกรณีต่อไปนี้ได้ โดยที่ผู้ยื่นข้อเสนอ จะเรียกร้องค่าเสียหายใดๆ จากวิทยาลัยนานาชาติ มหาวิทยาลัยมหิดลไม่ได้

(๑) วิทยาลัยนานาชาติ มหาวิทยาลัยมหิดลไม่ได้รับการจัดสรรเงินที่จะใช้ในการจัดซื้อ หรือที่ได้รับจัดสรรแต่ไม่เพียงพอที่จะทำการจัดซื้อครั้งนี้ต่อไป

(๒) มีการกระทำที่เข้าลักษณะผู้ยื่นข้อเสนอที่ชนะการจัดซื้อหรือที่ได้รับการคัดเลือก มีผลประโยชน์ร่วมกัน หรือมีส่วนได้เสียกับผู้ยื่นข้อเสนอรายอื่น หรือขัดขวางการแข่งขันอย่างเป็นธรรม หรือสมยอมกันกับผู้ยื่นข้อเสนอรายอื่น หรือเจ้าหน้าที่ในการเสนอราคา หรือสื่อว่ากระทำการทุจริตอื่นใดในการเสนอราคา

(๓) การทำการจัดซื้อครั้งนี้ต่อไปอาจก่อให้เกิดความเสียหายแก่วิทยาลัยนานาชาติ มหาวิทยาลัยมหิดล หรือกระทบต่อประโยชน์สาธารณะ

(๔) กรณีอื่นในทำนองเดียวกับ (๑) (๒) หรือ (๓) ตามที่กำหนดในกฎกระทรวง ซึ่งออกตามความในกฎหมายว่าด้วยการจัดซื้อจัดจ้างและการบริหารพัสดุภาครัฐ

๑๐.๗ ผู้ยื่นข้อเสนอจะต้องเลือกช่องทางการอุทธรณ์และช่องทางการรับหนังสือแจ้งตอบผลการพิจารณาอุทธรณ์ไว้ตั้งแต่ขั้นตอนการยื่นข้อเสนอ และหากผู้ยื่นข้อเสนอมีความประสงค์ที่จะอุทธรณ์ผลการประกาศผู้ชนะการจัดซื้อจัดจ้าง จะต้องยื่นอุทธรณ์และรับหนังสือแจ้งตอบการพิจารณาอุทธรณ์ผ่านช่องทางที่ได้เลือกไว้เท่านั้น

#### ๑๑. การปฏิบัติตามกฎหมายและระเบียบ

ในระหว่างระยะเวลาการซื้อ ผู้ยื่นข้อเสนอที่ได้รับการคัดเลือกให้เป็นผู้ขายต้องปฏิบัติ ตามหลักเกณฑ์ที่กฎหมายและระเบียบได้กำหนดไว้โดยเคร่งครัด

#### ๑๒. การประเมินผลการปฏิบัติงานของผู้ประกอบการ

วิทยาลัยนานาชาติ มหาวิทยาลัยมหิดล สามารถนำผลการปฏิบัติงานแล้วเสร็จตามสัญญาของผู้ยื่นข้อเสนอที่ได้รับ การคัดเลือกให้เป็นผู้ขายเพื่อนำมาประเมินผลการปฏิบัติงานของผู้ประกอบการ

ทั้งนี้ หากผู้ยื่นข้อเสนอที่ได้รับการคัดเลือกไม่ผ่านเกณฑ์ที่กำหนดจะถูกระงับการยื่นข้อเสนอ หรือทำสัญญากับวิทยาลัยนานาชาติ มหาวิทยาลัยมหิดล ไว้ชั่วคราว

**ขอบเขตของงาน (Terms of Reference: TOR)**  
**รายการซื้อเครื่องฉายภาพมัลติมีเดีย จำนวน 30 เครื่อง พร้อมติดตั้ง**  
**วิทยาลัยนานาชาติ มหาวิทยาลัยมหิดล**

**1. ความเป็นมา**

ปัจจุบันการจัดการเรียนการสอนของวิทยาลัยนานาชาติ มหาวิทยาลัยมหิดล จำเป็นต้องอาศัยเครื่องมือและโสตทัศนูปกรณ์ที่มีประสิทธิภาพ เพื่อสนับสนุนการถ่ายทอดองค์ความรู้ การนำเสนอข้อมูล และการสื่อสารให้เกิดความชัดเจน ถูกต้อง และทันสมัย โดยเฉพาะอย่างยิ่งเครื่องฉายภาพมัลติมีเดียซึ่งเป็นอุปกรณ์หลักที่ใช้ในห้องเรียน

จากการตรวจสอบและประเมินสภาพการใช้งานเครื่องฉายภาพมัลติมีเดียในปัจจุบัน พบว่าเครื่องฉายบางส่วนมีอายุการใช้งานยาวนาน ประสิทธิภาพในการแสดงผลลดลง เกิดปัญหาด้านความสว่าง ความคมชัด และความเสถียรในการใช้งาน ส่งผลต่อประสิทธิภาพของการเรียนการสอน

ดังนั้น เพื่อยกระดับคุณภาพการเรียนการสอนและการให้บริการด้านโสตทัศนูปกรณ์ให้มีความพร้อมและสอดคล้องกับการใช้งานในปัจจุบัน จึงมีความจำเป็นต้องดำเนินการจัดซื้อเครื่องฉายภาพมัลติมีเดีย จำนวน 30 เครื่อง พร้อมติดตั้ง เพื่อทดแทนเครื่องเดิมที่เสื่อมสภาพและรองรับการใช้งานในห้องเรียนและห้องประชุมต่าง ๆ ให้สามารถใช้งานได้อย่างมีประสิทธิภาพต่อเนื่องและเกิดประโยชน์สูงสุดต่อผู้ใช้งาน

**2. วัตถุประสงค์**

เพื่อทดแทนอุปกรณ์เดิมที่เสื่อมสภาพและสนับสนุนการเรียนการสอนของวิทยาลัยนานาชาติ มหาวิทยาลัยมหิดล ให้เป็นไปอย่างมีประสิทธิภาพและต่อเนื่อง

**3. คุณสมบัติของผู้ยื่นข้อเสนอ**

- 3.1 มีความสามารถตามกฎหมาย
- 3.2 ไม่เป็นบุคคลล้มละลาย
- 3.3 ไม่อยู่ระหว่างเลิกกิจการ
- 3.4 ไม่เป็นบุคคลซึ่งอยู่ระหว่างถูกระงับการยื่นข้อเสนอหรือทำสัญญากับหน่วยงานของรัฐไว้ชั่วคราว เนื่องจากเป็นผู้ที่ไม่ผ่านเกณฑ์การประเมินผลการปฏิบัติงานของผู้ประกอบการตามระเบียบที่รัฐมนตรีว่าการกระทรวงการคลังกำหนดตามที่ประกาศเผยแพร่ในระบบเครือข่ายสารสนเทศของกรมบัญชีกลาง
- 3.5 ไม่เป็นบุคคลซึ่งถูกระงับชื่อไว้ในบัญชีรายชื่อผู้ทำงานและได้แจ้งเวียนชื่อให้เป็นผู้ทำงานของหน่วยงานของรัฐในระบบเครือข่ายสารสนเทศของกรมบัญชีกลาง ซึ่งรวมถึงนิติบุคคลที่ผู้ทำงานเป็นหุ้นส่วน ผู้จัดการ กรรมการผู้จัดการ ผู้บริหาร ผู้มีอำนาจในการดำเนินงานในกิจการของนิติบุคคลนั้นด้วย

/ 3.6 มีคุณสมบัติ .....

- 3.6 มีคุณสมบัติและไม่มีลักษณะต้องห้ามตามที่คณะกรรมการนโยบายการจัดซื้อจัดจ้างและการบริหารพัสดุภาครัฐกำหนดในราชกิจจานุเบกษา
- 3.7 เป็นนิติบุคคลผู้มีอาชีพขายพัสดุที่จะดำเนินการจัดซื้อครั้งนี้
- 3.8 ไม่เป็นผู้มีผลประโยชน์ร่วมกันกับผู้ยื่นข้อเสนอรายอื่นที่เข้ายื่นข้อเสนอให้แก่วิทยาลัยนานาชาติ มหาวิทยาลัยมหิดล ณ วันยื่นเสนอราคา หรือไม่เป็นผู้กระทำการอันเป็นการขัดขวางการแข่งขันอย่างเป็นธรรมในการยื่นข้อเสนอ ครังนี้
- 3.9 ไม่เป็นผู้ได้รับเอกสิทธิ์หรือความคุ้มกัน ซึ่งอาจปฏิเสธไม่ยอมขึ้นศาลไทยเว้นแต่รัฐบาลของผู้ยื่นข้อเสนอได้มีคำสั่งให้สละเอกสิทธิ์และความคุ้มกันเช่นว่านั้น
- 3.10 ผู้ยื่นข้อเสนอต้องลงทะเบียนในระบบจัดซื้อจัดจ้างภาครัฐด้วยอิเล็กทรอนิกส์ (Electronic Government Procurement: e - GP) ของกรมบัญชีกลาง
- 3.11 ผู้ยื่นข้อเสนอต้องมีมูลค่าสุทธิของกิจการ ดังนี้
- 3.11.1 กรณีผู้ยื่นข้อเสนอเป็นนิติบุคคลที่จัดตั้งขึ้นตามกฎหมายไทยซึ่งได้จดทะเบียนเกินกว่า 1 ปี ต้องมีมูลค่าสุทธิของกิจการ จากผลต่างระหว่างสินทรัพย์สุทธิหักด้วยหนี้สินสุทธิที่ปรากฏในงบแสดงฐานะการเงินที่มีการตรวจรับรองแล้ว ซึ่งจะต้องแสดงค่าเป็นบวก 1 ปีสุดท้ายก่อนวันยื่นข้อเสนอ
- 3.11.2 กรณีผู้ยื่นข้อเสนอเป็นนิติบุคคลที่จัดตั้งขึ้นตามกฎหมายไทย ซึ่งยังไม่มีกิจการรายงานงบแสดงฐานะการเงินกับกรมพัฒนาธุรกิจการค้า ให้พิจารณาการกำหนดมูลค่าของทุนจดทะเบียนโดยผู้ยื่นข้อเสนอจะต้องมีทุนจดทะเบียนที่เรียกชำระมูลค่าหุ้นแล้ว ณ วันที่ยื่นข้อเสนอ ดังนี้
- (1) มูลค่าการจัดซื้อจัดจ้างเกิน 1 ล้านบาท แต่ไม่เกิน 5 ล้านบาท ต้องมีทุนจดทะเบียนไม่ต่ำกว่า 1 ล้านบาท
- 3.11.3 สำหรับการจัดซื้อจัดจ้างครั้งหนึ่งที่มีวงเงินเกิน 500,000 บาทขึ้นไป กรณีผู้ยื่นข้อเสนอเป็นบุคคลธรรมดาโดยพิจารณาจากบัญชีเงินฝากธนาคาร ณ วันยื่นข้อเสนอ โดยต้องมีเงินฝากคงเหลือในบัญชีธนาคารเป็นมูลค่า 1 ใน 4 ของมูลค่างบประมาณของโครงการหรือรายการที่ยื่นข้อเสนอในแต่ละครั้ง และหากเป็นผู้ชนะการจัดซื้อจัดจ้างหรือเป็นผู้ได้รับการคัดเลือก จะต้องแสดงบัญชีเงินฝากที่มีมูลค่าดังกล่าวอีกครั้งหนึ่งในวันลงนามในสัญญา
- 3.11.4 กรณีที่ผู้ยื่นข้อเสนอไม่มีมูลค่าสุทธิของกิจการหรือทุนจดทะเบียน หรือมีแต่ไม่เพียงพอที่จะเข้ายื่นข้อเสนอ ผู้ยื่นข้อเสนอสามารถขอวงเงินสินเชื่อ โดยต้องมีวงเงินสินเชื่อ 1 ใน 4 ของมูลค่างบประมาณของโครงการหรือรายการที่ยื่นข้อเสนอในครั้งนั้น (สินเชื่อที่ธนาคารภายในประเทศ หรือบริษัทเงินทุนหรือบริษัทเงินทุนหลักทรัพย์ที่ได้รับอนุญาตให้ประกอบกิจการเงินทุนเพื่อการพาณิชย์และประกอบธุรกิจค้าประกันตามประกาศของ

/ ธนาคาร .....

ธนาคารแห่งประเทศไทย ตามรายชื่อบริษัทเงินทุนที่ธนาคารแห่งประเทศไทยแจ้งเวียนให้ทราบ โดยพิจารณาจากยอดเงินรวมของวงเงินสินเชื่อที่สำนักงานใหญ่รับรองหรือที่สำนักงานสาขารับรอง (กรณีได้รับมอบอำนาจจากสำนักงานใหญ่) ซึ่งออกให้แก่ผู้ยื่นข้อเสนอ นับถึงวันยื่นข้อเสนอไม่เกิน 90 วัน)

3.11.5 กรณีตาม 3.11.1 – 3.11.4 ยกเว้นสำหรับกรณีดังต่อไปนี้

- (1) กรณีผู้ยื่นข้อเสนอเป็นหน่วยงานของรัฐ
- (2) นิติบุคคลที่จัดตั้งขึ้นตามกฎหมายไทยที่อยู่ระหว่างการฟื้นฟูกิจการ ตามพระราชบัญญัติล้มละลาย (ฉบับที่ 10) พ.ศ. 2561
- (3) งานก่อสร้างที่กรมบัญชีกลางได้ขึ้นทะเบียนผู้ประกอบการงานก่อสร้างแล้ว และงานก่อสร้างที่หน่วยงานของรัฐได้มีการจัดทำบัญชีผู้ประกอบการงานก่อสร้างที่มีคุณสมบัติเบื้องต้นไว้แล้วก่อนวันที่พระราชบัญญัติการจัดซื้อจัดจ้างและการบริหารพัสดุมีผลใช้บังคับ

3.12 ผู้ยื่นข้อเสนอที่ยื่นข้อเสนอในรูปแบบของ "กิจการร่วมค้า" ต้องมีคุณสมบัติ ดังนี้

กรณีที่ข้อตกลงฯ กำหนดให้ผู้เข้าร่วมค้ารายใดรายหนึ่งเป็นผู้เข้าร่วมค้าหลัก ข้อตกลงฯ จะต้องมีการกำหนดสัดส่วนหน้าที่ และความรับผิดชอบในปริมาณงาน สิ่งของ หรือมูลค่าตามสัญญาของผู้เข้าร่วมค้าหลักมากกว่าผู้เข้าร่วมค้ารายอื่นทุกราย

กรณีที่ข้อตกลงฯ กำหนดให้ผู้เข้าร่วมค้ารายใดรายหนึ่งเป็นผู้เข้าร่วมค้าหลัก กิจการร่วมค้านั้นต้องใช้ผลงานของผู้เข้าร่วมค้าหลักรายเดียวเป็นผลงานของกิจการร่วมค้าที่ยื่นข้อเสนอ

สำหรับข้อตกลงฯ ที่ไม่ได้กำหนดให้ผู้เข้าร่วมค้ารายใดเป็นผู้เข้าร่วมค้าหลัก ผู้เข้าร่วมค้าทุกรายจะต้องมีคุณสมบัติครบถ้วนตามเงื่อนไขที่กำหนดไว้ในเอกสารเชิญชวน

4. หลักฐานการยื่นข้อเสนอ (ประกอบการพิจารณาคุณสมบัติที่กำหนดเพิ่มเติม และที่กำหนดใน SPEC)

- 4.1 แคตตาล็อก หรือ รายละเอียดคุณลักษณะเฉพาะของผลิตภัณฑ์และวัสดุอุปกรณ์การติดตั้งที่ยื่นข้อเสนอ
- 4.2 ตารางเปรียบเทียบรายละเอียดคุณลักษณะเฉพาะของผลิตภัณฑ์และวัสดุอุปกรณ์การติดตั้งที่ยื่นข้อเสนอ
- 4.3 สำเนาใบขึ้นทะเบียนผู้ประกอบการวิสาหกิจขนาดกลางและขนาดย่อม (SMEs) (ถ้ามี)
- 4.4 เอกสารหลักฐานเกี่ยวกับมูลค่าสุทธิของกิจการ

5. แบบรูปรายการและรายละเอียดการติดตั้ง

5.1 แบบประกอบการติดตั้ง อาคารอิติตยาทร และอาคาร 1

- Diagram ขนาด A3 จำนวน 1 แผ่น
- แบบติดตั้งห้องเรียนอาคารอิติตยาทร และอาคาร 1 ขนาด A3 จำนวน 2 แผ่น
- ผังและขนาดห้องอาคารอิติตยาทร และอาคาร 1 ขนาด A3 จำนวน 5 แผ่น

/ 6. รายละเอียด .....

## 6. รายละเอียดคุณลักษณะเฉพาะ

### 6.1 เครื่องฉายภาพมัลติมีเดีย จำนวน 30 เครื่อง

1. เป็นเครื่องฉายภาพสัญญาณภาพวิดีโอและคอมพิวเตอร์ แหล่งกำเนิดแสงประเภทเลเซอร์
2. มีความสว่างในการฉายไม่น้อยกว่า 4,600 ANSI Lumens
3. มีค่าคอนทราสต์ไม่น้อยกว่า 2,500,000:1
4. มีความละเอียด (Native Resolution) อย่างน้อย Full HD (1920 x 1080)
5. มีช่องต่อสัญญาณเข้าอย่างน้อยดังนี้ HDMI (HDCP 2.3) ไม่น้อยกว่า 2 ช่อง
6. มีช่องต่อสัญญาณเสียงออก แบบ Stereo 3.5 มิลลิเมตร 1 ช่อง
7. หลอดไฟมีอายุการใช้งานไม่ต่ำกว่า 20,000 ชั่วโมงในการใช้งานแบบปกติ
8. สามารถฉายภาพ อัตราส่วน 16:9
9. สามารถฉายภาพได้ขนาด 100 นิ้ว หรือดีกว่า
10. มีรีโมทคอนโทรลไร้สายควบคุมการทำงาน
11. มีระบบการปรับตั้งภาพ Keystone ในแนวตั้ง ไม่น้อยกว่า +/- 30 องศา
12. มีระบบ Mute พักการฉายภาพชั่วคราว
13. มีระบบ Freeze เพื่อใช้ในการหยุดฉายภาพชั่วคราว
14. สามารถรับข้อมูลภาพจากเครื่องคอมพิวเตอร์ด้วยระบบ Wireless โดยเป็นอุปกรณ์มาตรฐานที่ถูกต้องติดตั้งภายในตัวเครื่อง
15. สามารถเชื่อมต่อข้อมูลภาพแบบ Screen mirroring ผ่านระบบ Wireless Display (Miracast)
16. ผลิตภัณฑ์ที่เสนอต้องเป็นผลิตภัณฑ์ภายใต้ตราสินค้าคุณภาพ ยี่ห้อ EPSON, Panasonic และ Acer
17. งานติดตั้งสายสัญญาณดังนี้
  - HDMI ประเภท Fiber optic จำนวน 2 เส้น
  - สายสัญญาณเสียง จำนวน 1 เส้น
18. สินค้าที่จำหน่ายต้องมีศูนย์บริการหลังการขายจากเจ้าของผลิตภัณฑ์ หรือตัวแทนจำหน่ายไม่น้อยกว่า 20 แห่งในประเทศไทย (แสดงเอกสารหรือข้อมูลประกอบในเอกสารเสนอราคา)
19. มีการรับประกันตัวเครื่อง ไม่น้อยกว่า 2 ปี

### 6.2 ผู้ยื่นเสนอราคาต้องติดตั้งตัวเครื่องและสายสัญญาณ โดยมีรายละเอียด ดังนี้

1. อุปกรณ์ที่ขายต้องมีคุณสมบัติไม่ต่ำกว่าข้อกำหนดในเอกสารฉบับนี้ทุกรายการ โดยผู้ประสงค์จะเสนอราคาต้องแสดงเปรียบเทียบ "ลักษณะที่ต้องการ" กับ "ลักษณะที่เสนอ" ในมาตราวัดเดียวกันทุกรายการ วิทยาลัยนานาชาติ อนุญาตให้ผู้ประสงค์จะเสนอราคาสามารถเสนออุปกรณ์ที่ดีกว่าข้อกำหนดประโยชน์กับวิทยาลัยนานาชาติได้

/ 2. ผู้ยื่นเสนอราคา .....

2. ผู้ยื่นเสนอราคาจะต้องติดตั้ง จัดวางอุปกรณ์ให้เหมาะสมกับตำแหน่งใช้งานภายในห้องให้เรียบร้อย สวยงามตามรูปแบบที่วิทยาลัยฯ กำหนด โดยต้องส่งแบบที่แสดงรายละเอียดทั้งหมดเพื่อขอการอนุมัติก่อนการติดตั้งจริง
3. ในการติดตั้งหากต้องมีการร้อยผนังและฝ้าเพดาน ผู้ยื่นราคาจะต้องรื้อวัสดุเพื่อติดตั้งและเดินสายของระบบ เมื่อติดตั้งอุปกรณ์เสร็จเรียบร้อยแล้ว ให้เก็บความเรียบร้อยของสีและพื้นผิวตามลักษณะเดิมก่อนการติดตั้งทั้งหมด และต้องดำเนินการโดยผู้เชี่ยวชาญหรือช่างที่มีความชำนาญ เฉพาะงานผนัง ฝ้าเพดานและงานเฟอร์นิเจอร์ไม้เท่านั้น
4. ผู้ยื่นเสนอราคาจะต้องติดตั้งและเดินสายสัญญาณต่อเชื่อมตัวเครื่องทุกตัวให้เรียบร้อย พร้อมกับตรวจเช็คช่องสัญญาณ สายสัญญาณ และอุปกรณ์ที่ต่อพ่วงเพื่อให้ใช้งานได้อย่างมีประสิทธิภาพ ตามไดอะแกรมที่กำหนด ประกอบด้วย HDMI ประเภท Fiber optic จำนวน 2 เส้น และสายสัญญาณเสียง จำนวน 1 เส้น
5. การเข้าหัวสายของงานให้เป็นตามมาตรฐานสากลและถูกหลักวิศวกรรมศาสตร์
6. การเก็บสายและเดินสายต่าง ๆ ที่เกี่ยวข้องกับการติดตั้งระบบนี้รวมทั้งการติดตั้งเครื่องต่าง ๆ ให้เป็นไปตาม มาตรฐานสากลที่เป็นที่ยอมรับ และให้เป็นไปตามกฎระเบียบ และมาตรฐานของการไฟฟ้าส่วนภูมิภาค
7. อุปกรณ์เครื่องต่างๆ ของงานระบบจะต้องสามารถใช้ได้กับกระแสไฟฟ้าขนาด 220V/50 Hz ตามมาตรฐานการไฟฟ้าส่วนภูมิภาค ถ้าใช้แบบอื่นๆ จะต้องมิตัวแปลงซึ่งเป็นของผลิตภัณฑ์นั้นประกอบด้วยตัวเครื่องด้วย
8. มาตรฐานของสายสัญญาณเสียงต้องอยู่ภายในเกณฑ์คุณภาพมาตรฐานไม่ต่ำกว่าที่กำหนด พร้อมระบุรายละเอียดในใบเสนอราคา ดังนี้
  - มาตรฐานของสายสัญญาณ HDMI ความยาว 15 เมตรขึ้นไป ต้องเป็นสายประเภท Fiber Optic แบบ Active รองรับ HDCP2.2 หรือดีกว่า หัวเชื่อมต่อ Male to male 19+1 pin เป็นสายที่ระบุช่องสัญญาณเข้าและออก ต้องอยู่ภายในเกณฑ์คุณภาพมาตรฐานไม่ต่ำกว่าที่กำหนด สามารถป้องกันสัญญาณรบกวน EMI และ RFI หรือดีกว่าได้ สามารถรองรับสัญญาณภาพที่ความละเอียดสูงสุดไม่น้อยกว่า 4K@60Hz ตามระยะสายสัญญาณที่ใช้ในโครงการ เป็นผลิตภัณฑ์ภายใต้ตราสินค้าคุณภาพยี่ห้อ Hosiwell, Canare, Belden, Amphenol และ Kordz
  - สายสัญญาณเสียง มีคุณสมบัติเป็นสายสัญญาณแบบบาลานซ์ ต้องอยู่ภายในเกณฑ์คุณภาพมาตรฐานไม่ต่ำกว่าที่กำหนดมีแกนนำสัญญาณเป็นทองแดง 99.99% แบบเกลียว 2 แกนแยก ฉนวน ขนาด 22 AWG เปลือกหุ้มทำจากวัสดุ LSZH หรือ ดีกว่า มีฉนวนป้องกันแบบพอยล์ อลูมิเนียมหุ้มเพื่อการป้องกันการรบกวน อุณหภูมิในการทำงาน -20°C ถึง +60°C คุณภาพมาตรฐานไม่ต่ำกว่าผลิตภัณฑ์ของ Hosiwell, Canare, Belden, Amphenol และ Kordz

/ 9. อุปกรณ์ .....

9. อุปกรณ์ชั่วคราวต่อสายสัญญาณต้องอยู่ภายในมาตรฐานเกณฑ์คุณภาพไม่ต่ำกว่าผลิตภัณฑ์ Kramer, Amphenol, Kordz และ Neutrek
10. ท่อร้อยสาย, WIREWAY ต้องอยู่ภายในเกณฑ์คุณภาพมาตรฐานไม่ต่ำกว่าที่กำหนด ดังนี้
- 1) ท่อร้อยสาย, WIREWAY ต้องอยู่ภายในเกณฑ์คุณภาพมาตรฐานไม่ต่ำกว่าที่กำหนด ดังนี้
    - ท่อพีวีซีชนิดอ่อน (FLEXIBLE PVC CONDUIT) ผลิตจาก PVC ชนิดอ่อน มีความยืดหยุ่น ใช้ต่อเข้ากับอุปกรณ์ที่มีการสั่นสะเทือน หรือจุดที่ต้องการความคล่องตัวในการติดตั้งในบริเวณที่อาจเปียกชื้นต้องเป็นชนิดกันน้ำ (Waterproof Type) และใช้ข้อต่อชนิดกันน้ำร่วมด้วยต้องมีคุณสมบัติไม่ลามไฟ และผ่านมาตรฐานที่เกี่ยวข้อง เช่น IEC 61386 หรือ มอก. ที่เกี่ยวข้อง
    - รางเดินสายไฟพีวีซี (PVC WIREWAY / PVC CABLE TRUNKING) ผลิตจาก PVC ชนิดไม่ลามไฟ มีฝาปิดแน่นหนา แข็งแรง ทนแรงกระแทกใช้สำหรับเดินสายไฟฟ้าภายในอาคาร งานติดตั้งลอยตามผนังหรือฝ้าต้องผ่านมาตรฐานอุตสาหกรรม เช่น มอก. 1291-2538 (รางเดินสายไฟฟ้าพลาสติก) หรือมาตรฐาน IEC ที่เกี่ยวข้อง การติดตั้งต้องเป็นไปตามมาตรฐาน วสท. ฉบับล่าสุด
    - ท่อร้อยสายเหล็กอบสังกะสีชนิดบาง (ELECTRICAL METALLIC TUBING: EMT) เป็นท่อเหล็กบางผ่านขบวนการชุบสังกะสี หรือ HOT DIP GALVANIZE ตลอดความยาวของท่อ ใช้เดินลอยเกาะติดกับผนังหรือ เพดาน หรือเดินฝังในอิฐก่อ ท่อโลหะชนิดบางโดยทั่วไปใช้ การติดตั้งใช้โดยทั่วไปตามข้อกำหนดใน วสท. และ NEC.
    - CONDUIT FITTING ต้องเป็นไปตามที่กำหนดของ NEMA และ UL 514
    - ในกรณีที่ใช้ท่อโลหะ ต้องมี LOCK NUT และ BUSHING ในทุกปลายของท่อ
    - อุปกรณ์ประกอบการเดินท่อ ได้แก่ Coupling, Connector, Lock Nut, Bushing และ Service Entrance Cap ต่างๆ ต้องเหมาะกับสภาพและสถานที่ใช้งาน CONNECTOR
    - การติดตั้งรางท่อและเดินสายต้องเป็นไปตามมาตรฐานการติดตั้งทางไฟฟ้าสำหรับประเทศไทย
11. สายนำสัญญาณต่าง ๆ ทุกชนิด และสายไฟฟ้า ห้ามมิให้มีการต่อกลางทาง (ในท่อร้อยสาย) โดยเด็ดขาด เพื่อหลีกเลี่ยงความสูญเสียตรงรอยต่อ อันส่งผลกระทบต่อความเสถียรของระบบในอนาคต
12. ต้องติดป้ายแสดงชื่อสัญญาณที่สายนำสัญญาณ ทุกเส้นในระบบให้ละเอียดด้วยการพิมพ์ ปากกา น้ำหมึกถาวรหรืออื่นๆ ที่ไม่ลบเลือนง่าย
13. มีการรับประกันการติดตั้ง ไม่น้อยกว่า 2 ปี

/ 7. สถานที่ .....

7. สถานที่ติดตั้ง จำนวน 30 ห้อง

อาคารอหิตยภัทร	
ฝ้าเพดานแบบฉาบเรียบ	ไม่มีฝ้าเพดาน
401, 447 (ด้านหน้า), 447 (ตรงกลาง), 509, 510, 521, 522, 528, 541, 554, 555, 610,622, 623, 639, 632/1,	532, 534, 535, 537, 542, 543, 544 ,545
อาคาร 1	
ฝ้าเพดานแบบฉาบเรียบ	ไม่มีฝ้าเพดาน
1303, 1306, 1315, 1403, 1404, 1405	-

8. รายละเอียดการติดตั้ง

8.1 ผู้ยื่นราคาจะต้องติดตั้งและเดินสายสัญญาณต่อเชื่อมตัวเครื่องทุกตัวให้เรียบร้อย และใช้งานได้  
อย่างมีประสิทธิภาพตามไดอะแกรมที่กำหนด โดยต้องส่งแบบที่แสดงรายละเอียดทั้งหมดเพื่อขอการอนุมัติ  
ก่อนการติดตั้งจริง

- Diagram (เอกสารแนบ 1)

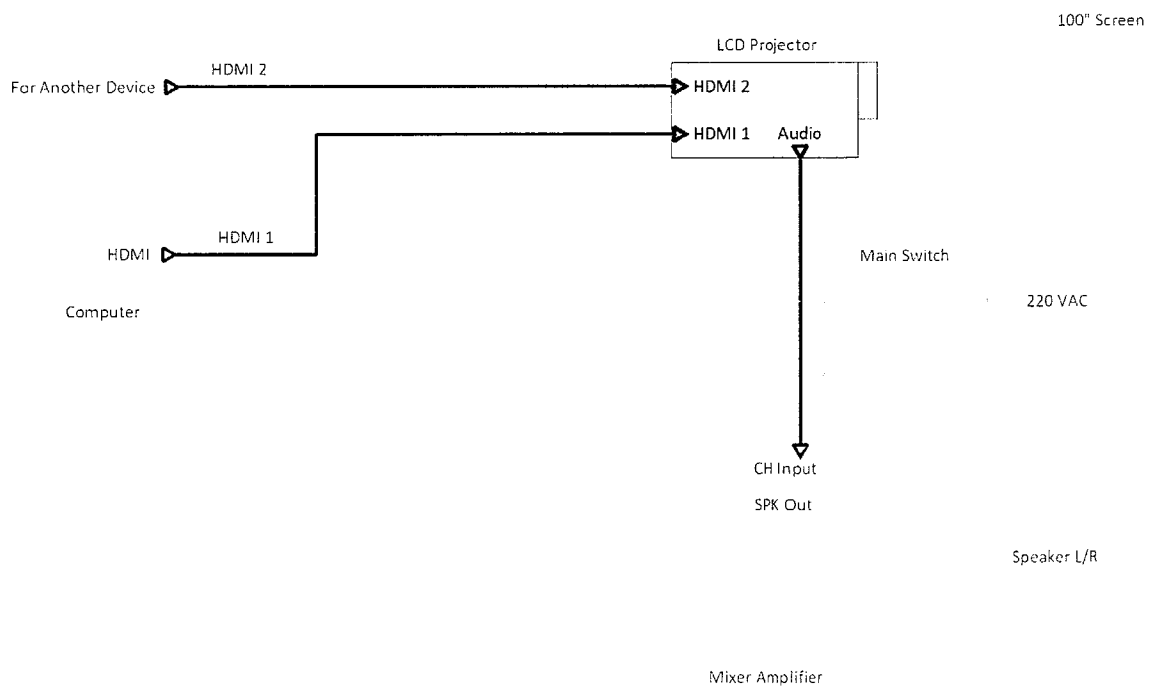

/ - แบบติดตั้ง .....

- แบบติดตั้งห้องเรียน (เอกสารแนบ 2)

อาคารอหิตยาท

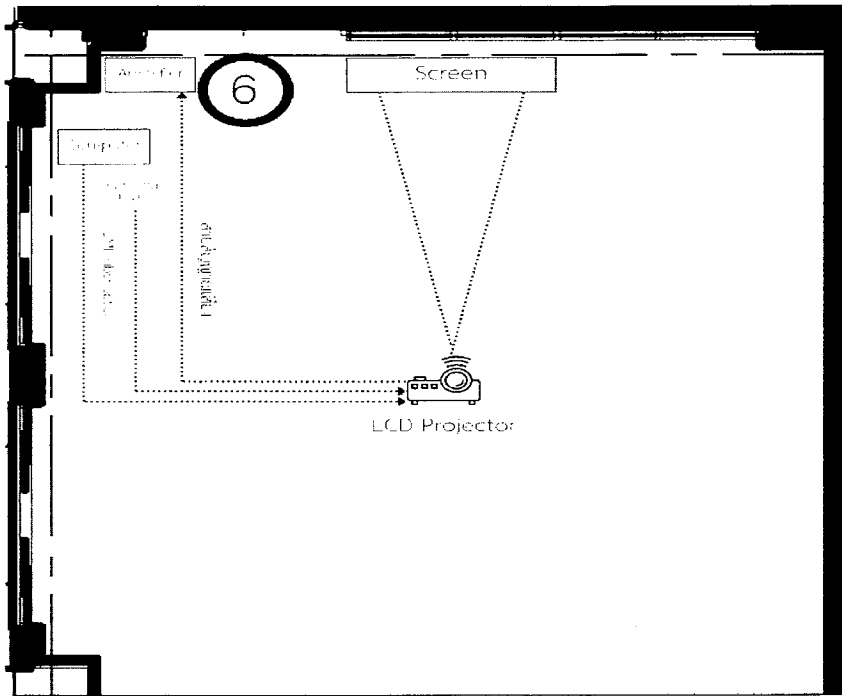

อาคาร 1

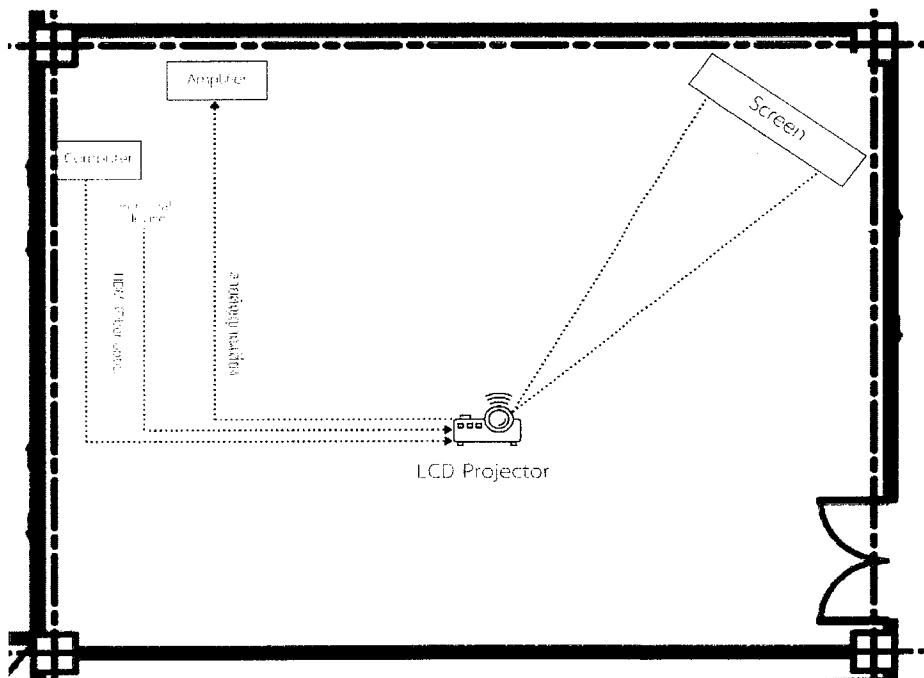

/ - ผังและขนาดห้อง .....

- ผังและขนาดห้อง (เอกสารแนบ 3)

อาคารอิตยาทร ชั้น 4

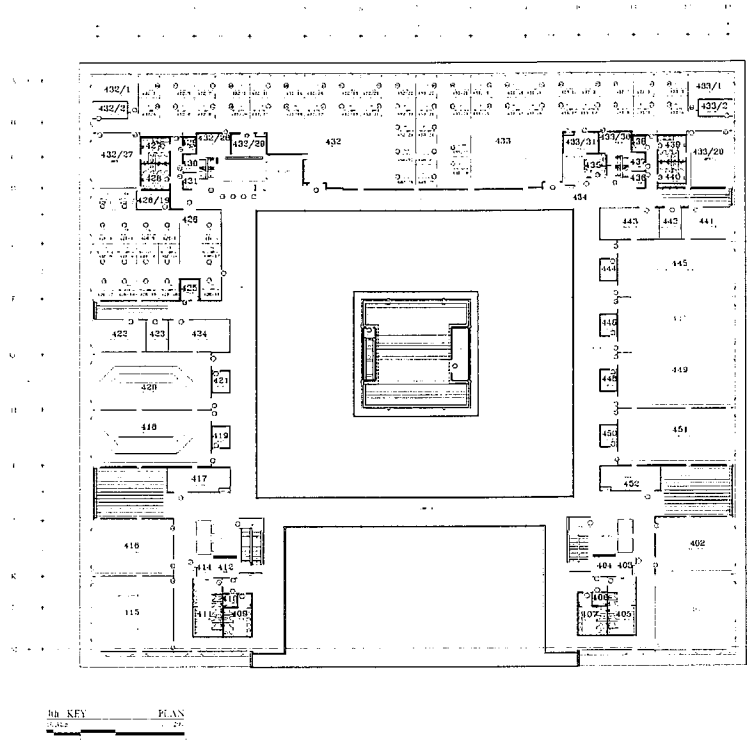

อาคารอิตยาทรชั้น 5

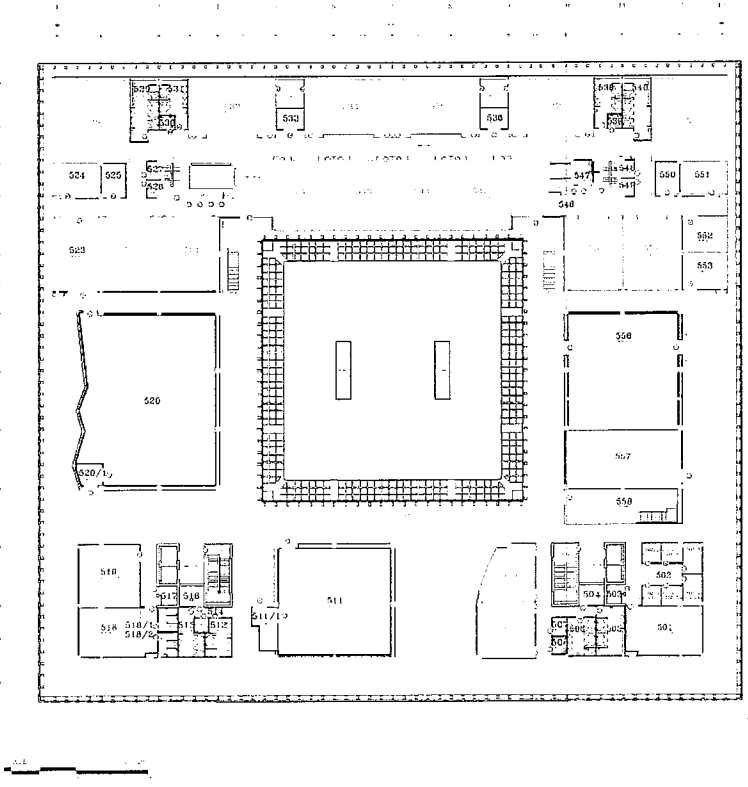

/ อาคารอิตยาทร .....

อาคารวิทยุโทรทัศน์ 6

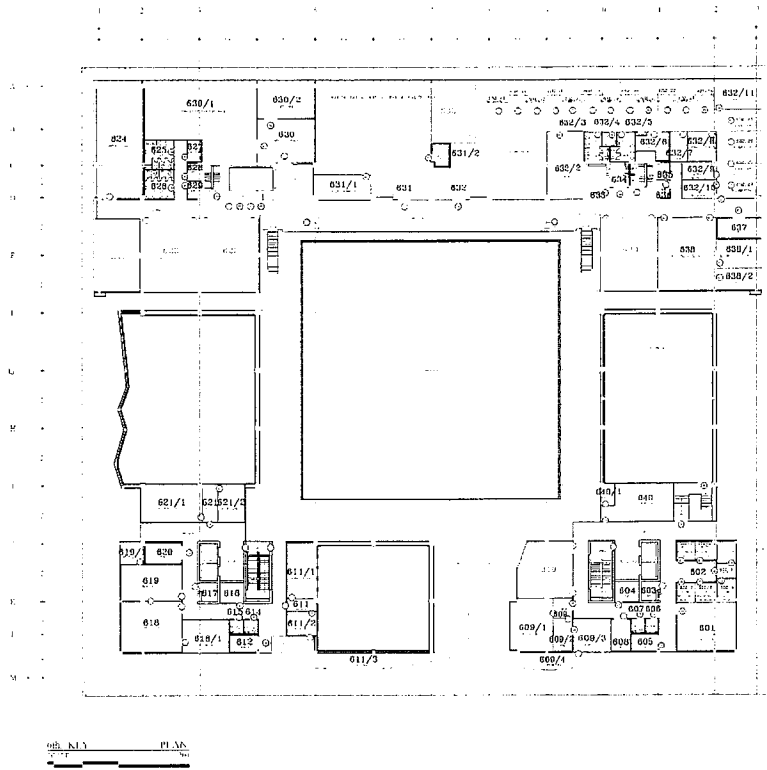

อาคาร 1 ชั้น 3

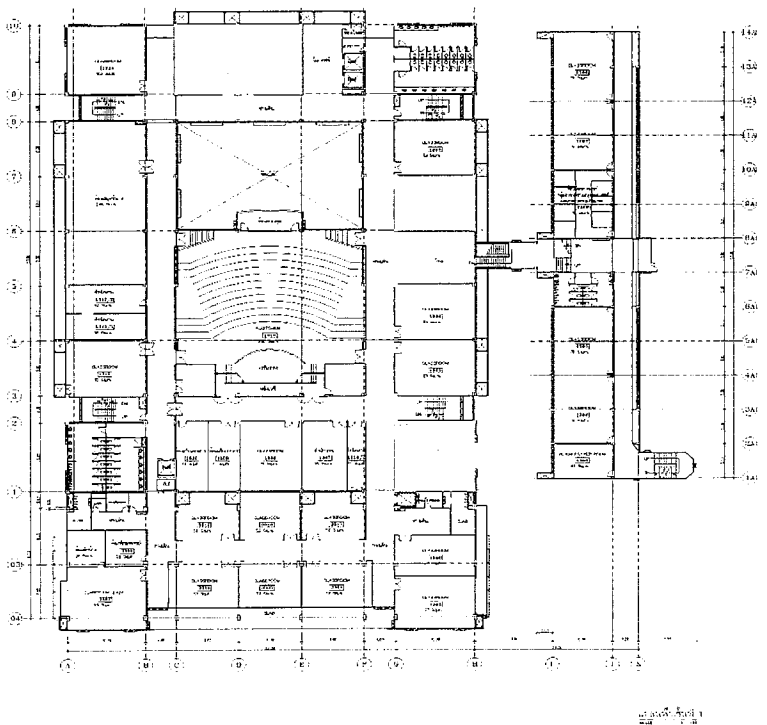

/ อาคาร 1 .....

## อาคาร 1 ชั้น 4

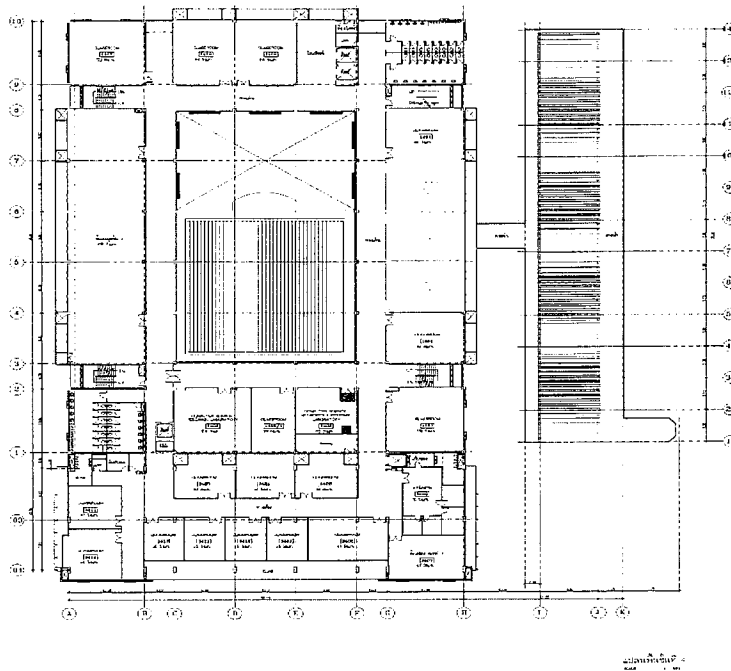

### 9. ระยะเวลาการดำเนินการ

1. กำหนดการส่งมอบงานระยะเวลา 60 วันนับถัดจากลงนามในสัญญาซื้อขาย
2. ผู้ยื่นเสนอราคาจะต้องดำเนินการส่งมอบครุภัณฑ์ โสตทัศนูปกรณ์ทั้งหมดที่จัดซื้อและติดตั้งภายใน 60 วัน นับถัดจากวันลงนามในสัญญา วิทยาลัยฯ จะจ่ายเงิน ให้เมื่อผู้ขายได้ดำเนินการแล้วเสร็จ 100% ดังนี้
  - 2.1 ส่งมอบครุภัณฑ์โสตทัศนูปกรณ์ แล้วเสร็จ 100%
  - 2.2 การติดตั้งอุปกรณ์โสตทัศนูปกรณ์ แล้วเสร็จ 100%
  - 2.3 ทดสอบโสตทัศนูปกรณ์ แล้วเสร็จ 100%
  - 2.4 ทำความสะอาดพื้นที่ติดตั้งและความเรียบร้อย แล้วเสร็จ 100%
  - 2.5 ตีตราห้สครุภัณฑ์โสตทัศนูปกรณ์ทั้งหมด แล้วเสร็จ 100%
  - 2.6 จัดทำข้อมูลทะเบียนครุภัณฑ์ทั้งหมดลงในไฟล์ Excel แล้วเสร็จ 100% ประกอบด้วย
    - การตีตราห้สครุภัณฑ์ จะต้องดำเนินการ ดังนี้
      - ก. นำป้ายรหัสครุภัณฑ์ที่วิทยาลัยนานาชาติ มหาวิทยาลัยมหิดล เป็นผู้ออกให้ไปติดแสดงที่ตัวครุภัณฑ์ ตามแบบที่กำหนดในสัญญา
        - (1) รหัสครุภัณฑ์ / หมายเลขเครื่อง (Serial Number : S/N)
        - (2) วันที่ตรวจรับ / ส่งมอบ และวันสิ้นสุดระยะเวลาการรับประกัน
        - (3) ระบุสถานที่อยู่ (ห้อง) ของครุภัณฑ์ พร้อมภาพถ่าย

/ 10. วงเงิน .....

## 10. วงเงินในการจัดซื้อ

วงเงินงบประมาณ 2,310,000 บาท (สองล้านสามแสนหนึ่งหมื่นบาทถ้วน) โดยเบิกจ่ายจากงบประมาณเงินรายได้วิทยาลัยนานาชาติ มหาวิทยาลัยมหิดล ปีงบประมาณ 2569

ราคากลาง 2,180,178.50 บาท (สองล้านหนึ่งแสนแปดหมื่นหนึ่งร้อยเจ็ดสิบแปดบาทห้าสิบบาทห้าสตางค์)

## 11. การจ่ายเงิน

เมื่อผู้ขายได้ส่งมอบสิ่งของได้ครบถ้วนตามสัญญาซื้อขายหรือข้อตกลงเป็นหนังสือ และวิทยาลัยฯ ได้ตรวจรับมอบสิ่งของไว้เรียบร้อยแล้ว

## 12. อัตราค่าปรับ

ค่าปรับคิดในอัตราร้อยละ 0.20 ของราคาส่งของที่ยังไม่ได้รับมอบต่อวัน

## 13. การรับประกันความชำรุดบกพร่อง

ผู้ยื่นข้อเสนอจะต้องรับประกันความชำรุดบกพร่องของสิ่งของที่ซื้อขาย และผลงานการติดตั้งภายในระยะเวลาไม่น้อยกว่า 2 ปี นับถัดจากวันที่วิทยาลัยนานาชาติ มหาวิทยาลัยมหิดล ได้รับมอบสิ่งของ และตรวจรับงาน กรณีพบว่าชำรุดบกพร่องจะต้องรีบดำเนินการซ่อมแซมแก้ไขให้ใช้งานได้ตั้งเดิมภายใน 5 วัน นับถัดจากวันที่ได้รับแจ้งความชำรุดบกพร่อง

## 14. หลักเกณฑ์การพิจารณาข้อเสนอ

[✓] ใช้เกณฑ์ราคา ในการคัดเลือกผู้ยื่นราคาต่ำสุดเป็นผู้ชนะการซื้อหรือจ้าง โดยมีเงื่อนไขดังนี้

(1) หากผู้ยื่นข้อเสนอซึ่งเป็นผู้ประกอบการ SMEs เสนอราคาสูงกว่าราคาต่ำสุดของผู้ยื่นข้อเสนอรายอื่นที่ไม่เกินร้อยละ 10 มหาวิทยาลัย จะจัดซื้อจัดจ้างจากผู้ประกอบการ SMEs ดังกล่าว โดยจัดเรียงลำดับผู้ยื่นข้อเสนอซึ่งเป็นผู้ประกอบการ SMEs ซึ่งเสนอราคาสูงกว่าราคาต่ำสุดของผู้ยื่นข้อเสนอรายอื่นไม่เกินร้อยละ 10 ที่จะเรียกมาทำสัญญาไม่เกิน 3 ราย

ผู้ยื่นข้อเสนอที่เป็นกิจการร่วมค้าที่จะได้สิทธิตามวรรคหนึ่ง (ผู้เข้าร่วมค้าทุกรายจะต้องเป็นผู้ประกอบการ SMEs) ทั้งนี้ ผู้ประกอบการ SMEs ที่จะได้แต้มต่อด้านราคาตามวรรคหนึ่ง จะต้องมีวงเงินสัญญาสะสม ตามปีปฏิทินรวมกับราคาที่เสนอในครั้งแล้ว มีมูลค่ารวมกันไม่เกินมูลค่าของรายได้ตามขนาดที่ขึ้นทะเบียนไว้ กับ สสว.

(2) หากผู้ยื่นข้อเสนอซึ่งมิใช่ผู้ประกอบการ SMEs แต่เป็นบุคคลธรรมดาที่ถือสัญชาติไทยหรือนิติบุคคลที่จัดตั้งขึ้นตามกฎหมายไทย เสนอราคาสูงกว่าราคาต่ำสุดของผู้ยื่นข้อเสนอซึ่งเป็นผู้ประกอบการ SMEs ที่มีได้ถือสัญชาติไทยหรือนิติบุคคลที่จัดตั้งตามกฎหมายของต่างประเทศ ไม่เกินร้อยละ 3 ให้จัดซื้อจัดจ้างจากผู้ยื่นข้อเสนอซึ่งเป็นผู้ประกอบการธรรมดาที่ถือสัญชาติไทยหรือนิติบุคคลที่จัดตั้งขึ้นตามกฎหมายไทยดังกล่าว

ผู้ยื่นข้อเสนอที่เป็นกิจการร่วมค้าที่จะได้สิทธิตามวรรคหนึ่ง ผู้เข้าร่วมค้าทุกรายจะต้องเป็นผู้ประกอบการธรรมดาที่ถือสัญชาติไทยหรือนิติบุคคลที่จัดตั้งขึ้นตามกฎหมายไทย

/ 15. มาตรการ .....

## 15. มาตรการความปลอดภัยในการทำงาน

15.1 ให้คู่สัญญา จัดให้ลูกจ้างทุกคน เข้ารับการฝึกอบรมความปลอดภัยในการทำงานสำหรับผู้รับจ้าง ตามหลักสูตรของศูนย์บริหารความปลอดภัยอาชีวอนามัยและสภาพแวดล้อมในการทำงานก่อนเริ่มปฏิบัติภายในพื้นที่ของมหาวิทยาลัยมหิดล โดยแจ้งความประสงค์ไปยังศูนย์บริหารความปลอดภัยอาชีวอนามัยและสภาพแวดล้อมในการทำงาน ก่อนวันทำงานไม่น้อยกว่า 7 วันทำการ ลูกจ้างที่ผ่านการฝึกอบรมความปลอดภัยในการทำงานสำหรับผู้รับจ้าง จะได้รับหลักฐานแสดงการผ่านการฝึกอบรมที่มีอายุการรับรอง 1 ปี ซึ่งลูกจ้างต้องทำการสอบวัดผลและมีผลคะแนนไม่น้อยกว่าร้อยละ 70

ทั้งนี้ ต้องชำระค่าลงทะเบียน 150 บาท/ท่าน ด้วยค่าใช้จ่ายของคู่สัญญา โดยเลือกช่องทางอบรมได้ 2 ช่องทาง ได้แก่ ทางวิดีโอคลิป หรือ อบรมที่ศูนย์บริหารความปลอดภัยอาชีวอนามัยและสภาพแวดล้อมในการทำงาน (COSHEM)

15.2 ให้คู่สัญญา มีหนังสือแจ้งรายชื่อ สำเนาบัตรประชาชน พร้อมสำเนาหลักฐานการผ่านอบรม ให้ประธานกรรมการตรวจรับพัสดุ (ผ่านผู้ตรวจสอบงาน) ก่อนเริ่มเข้ามาติดตั้งตามสัญญา

## 16. ประกาศที่เกี่ยวข้องกับการดำเนินงานก่อสร้างภายในมหาวิทยาลัยมหิดล ศาลายา

16.1 ประกาศมหาวิทยาลัยมหิดล เรื่อง กฎจราจร ในพื้นที่มหาวิทยาลัยมหิดล ศาลายา พ.ศ. 2564  
ประกาศ ณ วันที่ 25 สิงหาคม พ.ศ. 2564

16.2 ประกาศมหาวิทยาลัยมหิดล เรื่อง หลักเกณฑ์การบริหารจัดการด้านความปลอดภัยในการทำงาน  
สำหรับผู้รับจ้าง พ.ศ. 2565 ประกาศ ณ วันที่ 1 กุมภาพันธ์ พ.ศ. 2565

16.3 ประกาศมหาวิทยาลัยมหิดล เรื่อง แนวทางการพัฒนามหาวิทยาลัยมหิดลเป็นมหาวิทยาลัยปลอดภัย  
พ.ศ. 2565 ประกาศ ณ วันที่ 29 กันยายน พ.ศ. 2565

16.4 คู่มือสำหรับผู้รับจ้างงานบำรุงรักษา หรือก่อสร้าง หรือปรับปรุงภายในอาคารของวิทยาลัยนานาชาติ

## 17. สถานที่ติดต่อเพื่อขอทราบข้อมูลเพิ่มเติม

### 17.1 งานเทคโนโลยีการศึกษา

ชื่อ-นามสกุล นางสาวสุพิชชา นักร้อง  
เบอร์โทร 02-700-5000 ต่อ 3415  
อีเมล [supitcha.nuk@mahidol.ac.th](mailto:supitcha.nuk@mahidol.ac.th)

### 17.2 หน่วยจัดหาพัสดุ งานพัสดุ

ชื่อ-นามสกุล นางสาววิตรี พิชญชัย  
เบอร์โทรศัพท์ 02-700-5000 ต่อ 1500  
อีเมล [sawitree.pit@mahidol.ac.th](mailto:sawitree.pit@mahidol.ac.th)

เว็บไซต์ [www.gprocurement.go.th](http://www.gprocurement.go.th), [www.eprocurement.mahidol.ac.th](http://www.eprocurement.mahidol.ac.th)

“ขอรับรองว่าพัสดุที่กำหนดรายละเอียดในการจัดซื้อครั้งนี้ไม่มีผลิตภายในประเทศ”

/ ผู้กำหนด .....

ผู้กำหนดขอบเขตของงาน

ลงชื่อ.....  ..... ประธานกรรมการ  
(นายชยานนท์ พูนทอง)

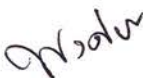
ลงชื่อ  ..... กรรมการ  
(นายพงศธร แก้วมีศรี)

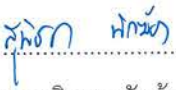
ลงชื่อ  ..... กรรมการ  
(นางสาวสุพิชชา นักร้อง)

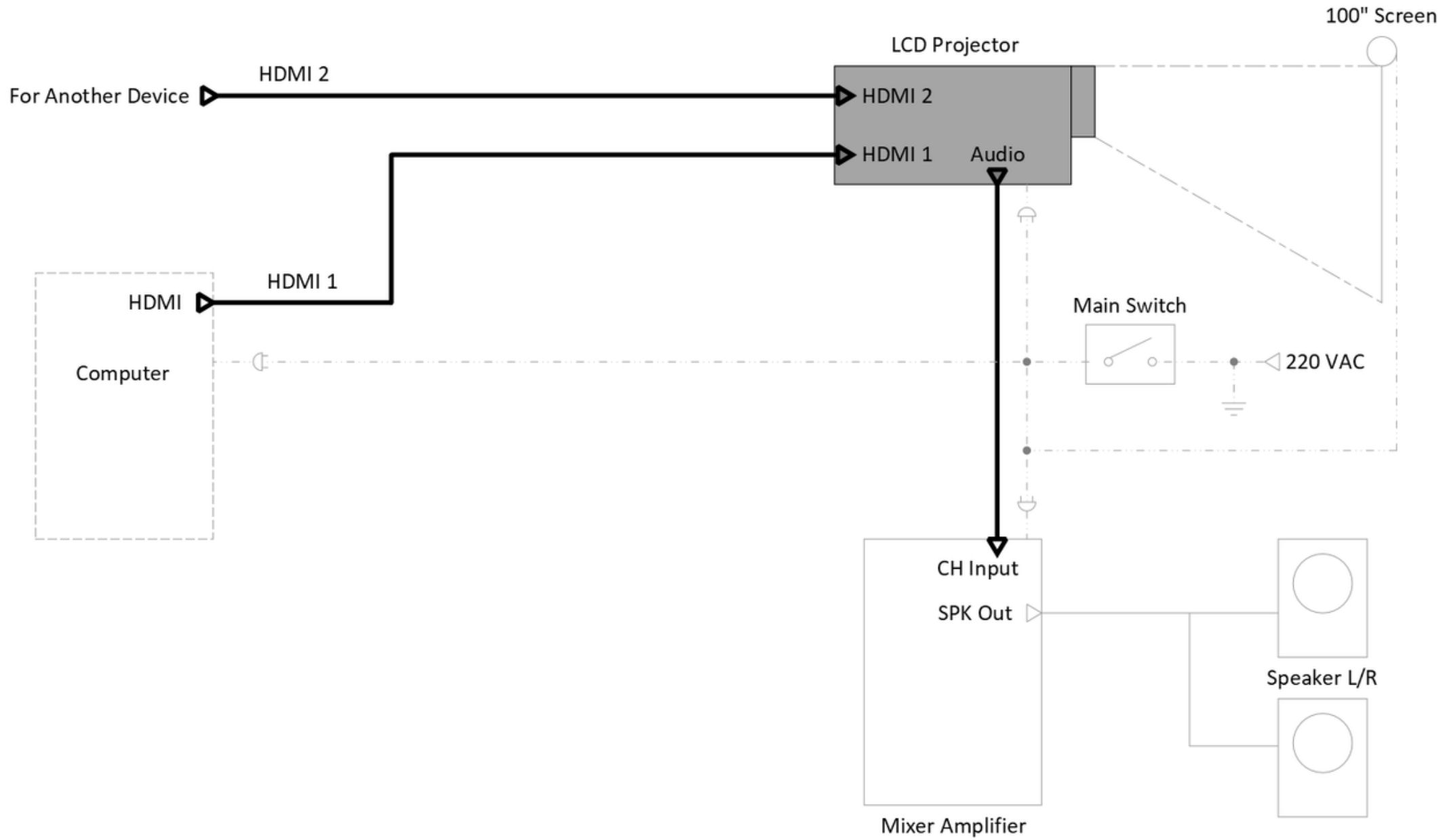

แบบติดตั้งห้องเรียน (เอกสารแนบ2)

อาคารอหิตยาท

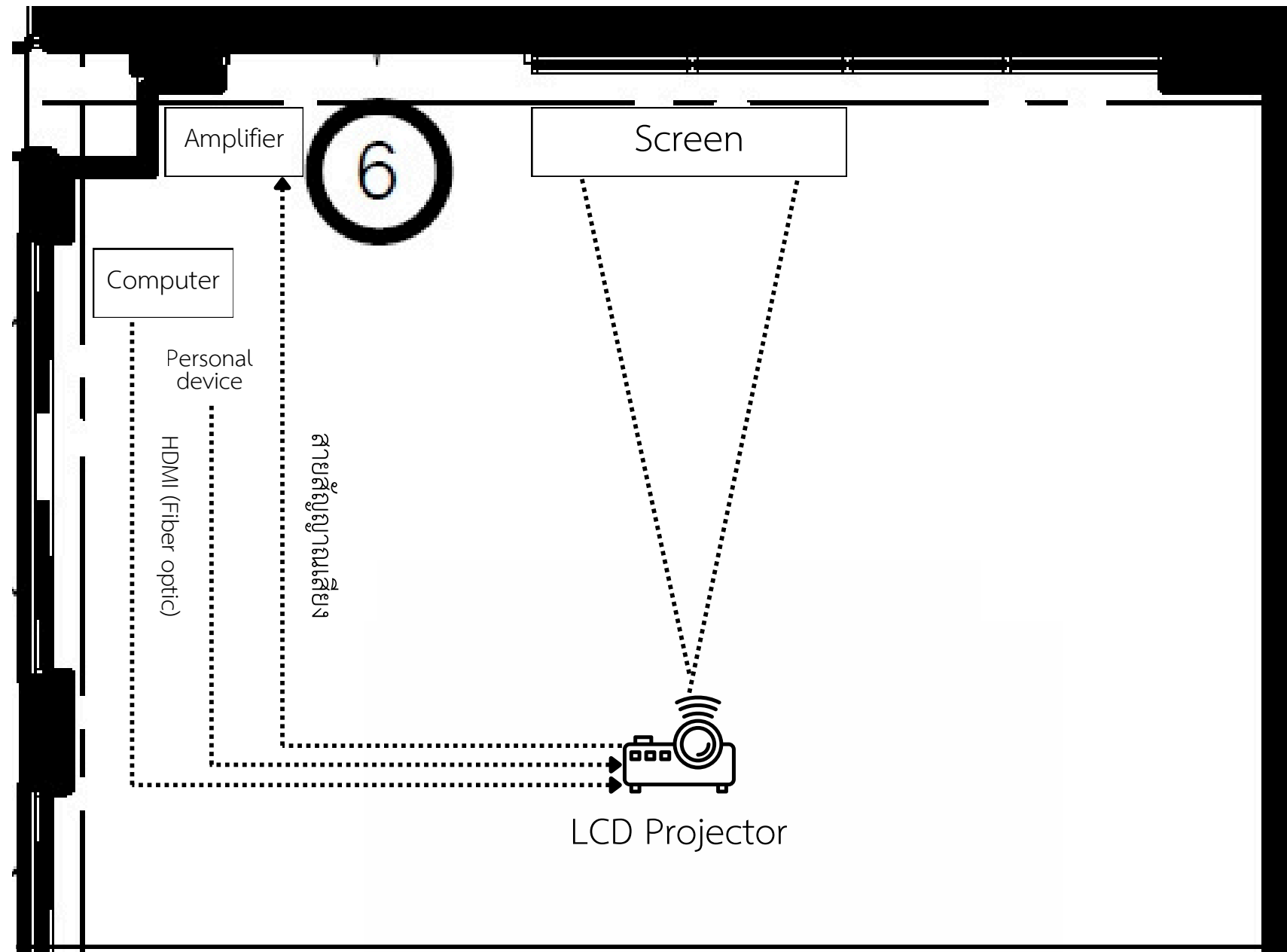

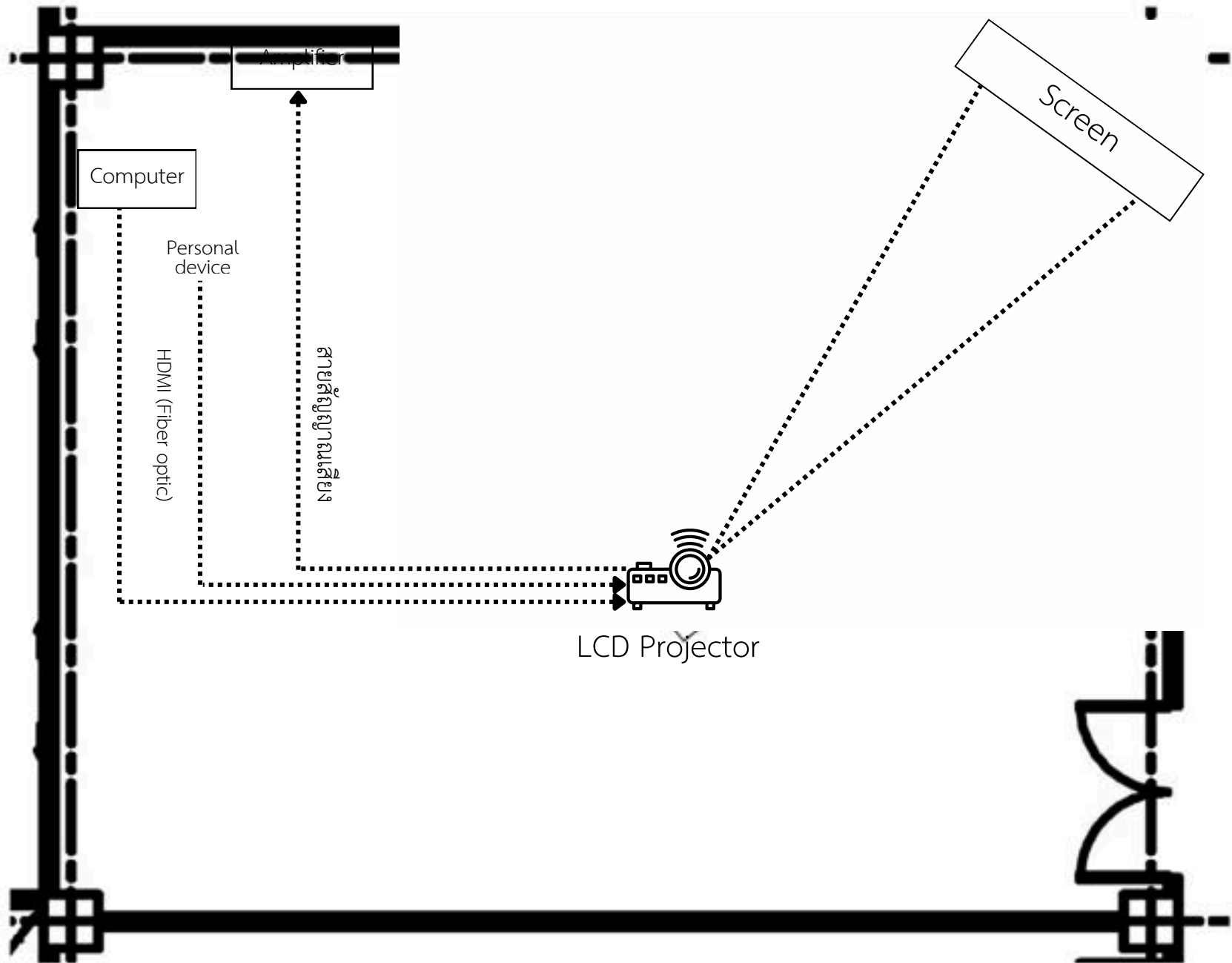

ผังและขนาดห้อง (เอกสารแนบ 3)

อาคารอภิตยสาร ชั้น 4

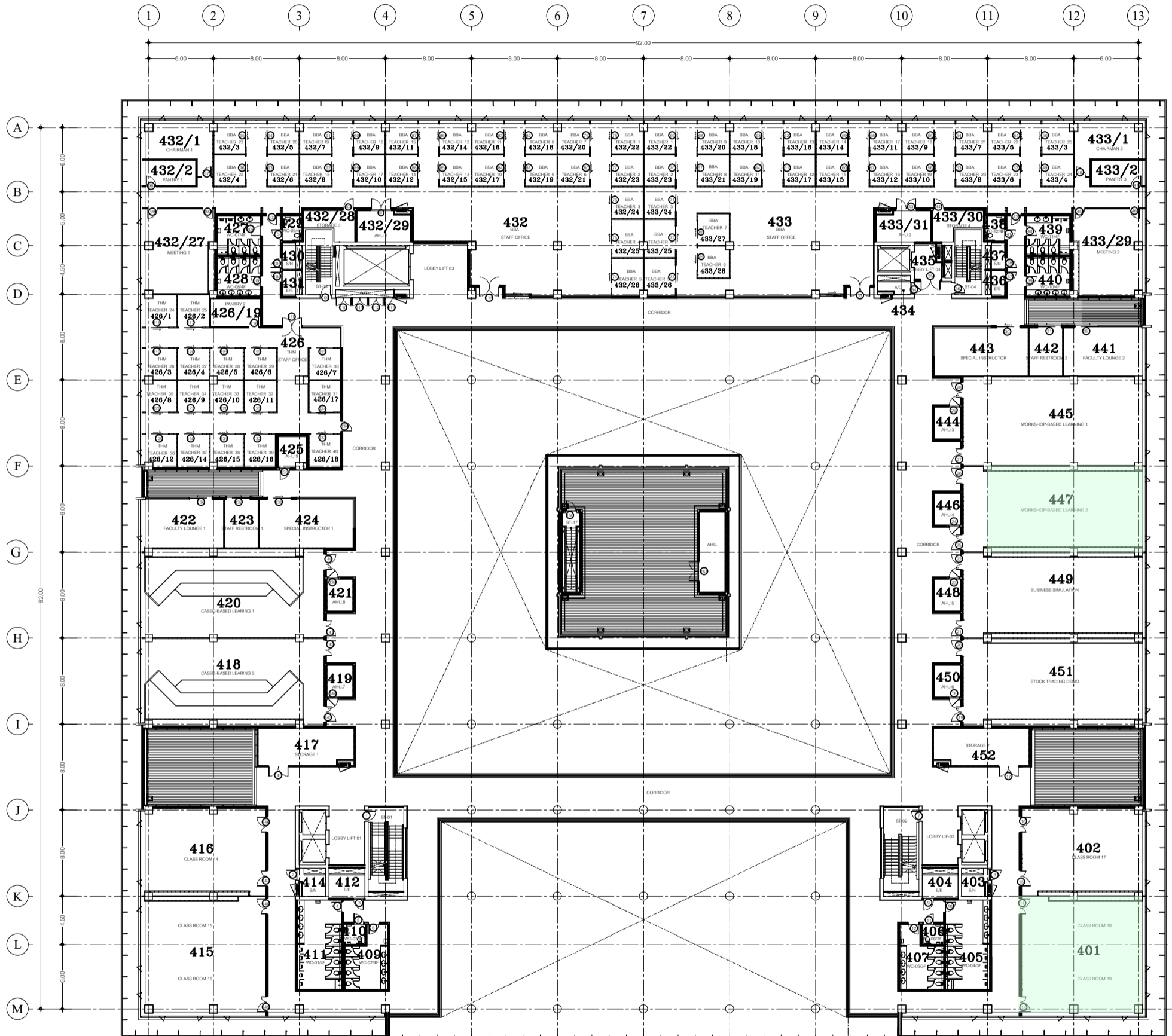

4th. KEY PLAN  
SCALE 1 : 200

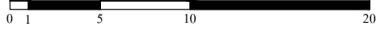

อาคารอติยาทร ชั้น 5

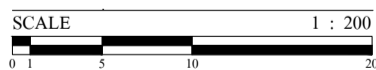
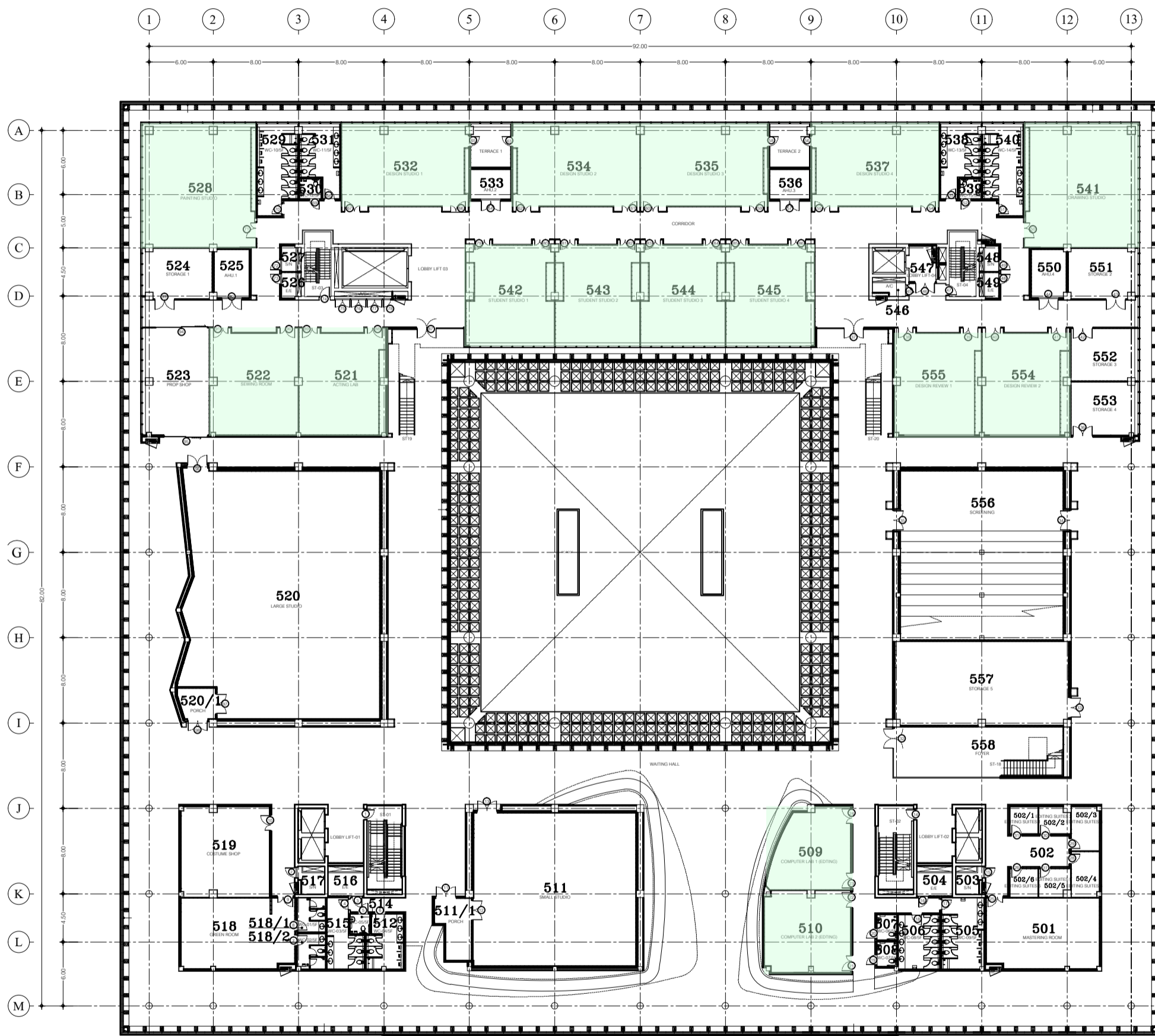

อาคารอภิตยสาร ชั้น 6

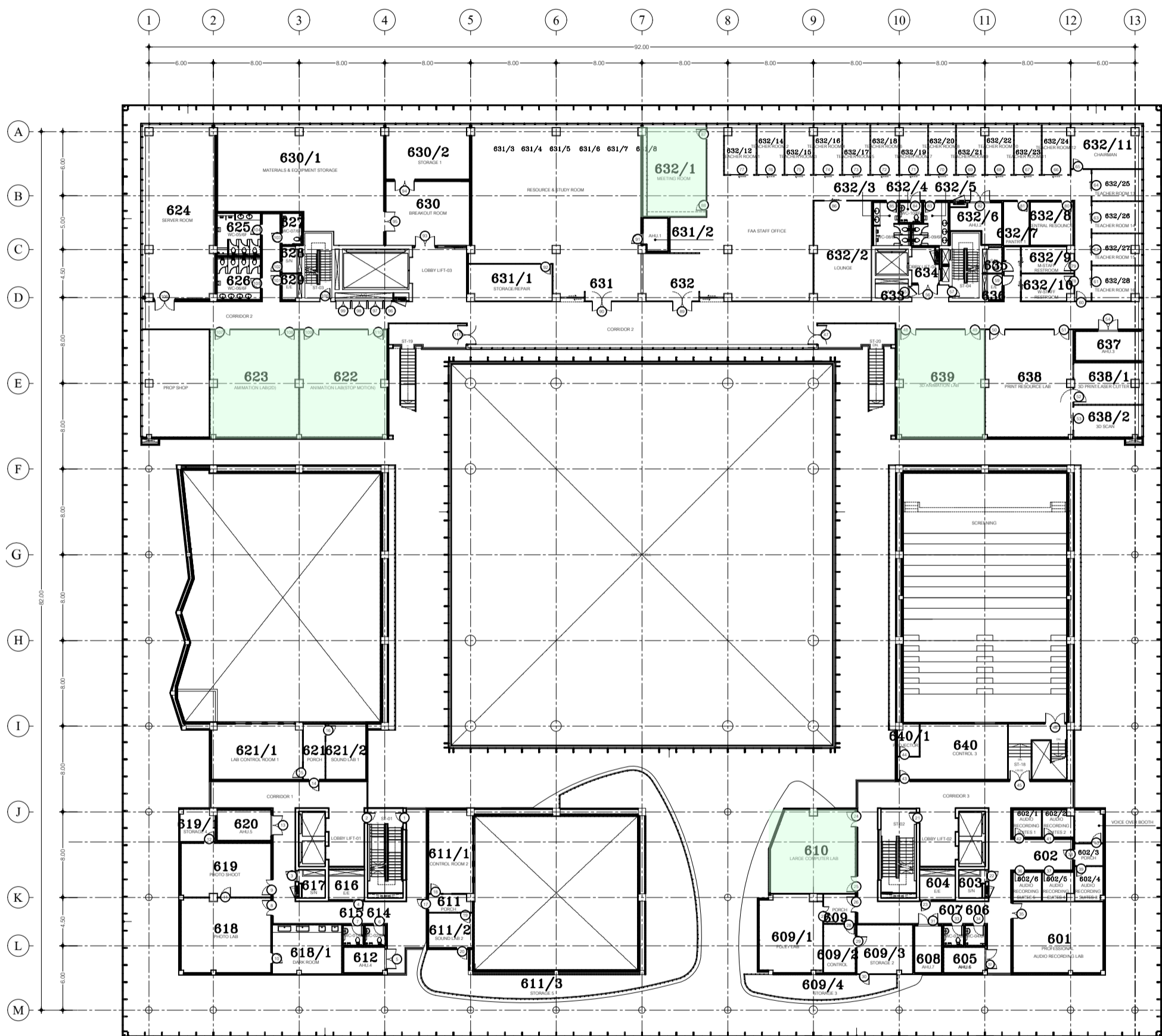

6th. KEY PLAN  
SCALE 1 : 200

อาคาร 1 ชั้น 3

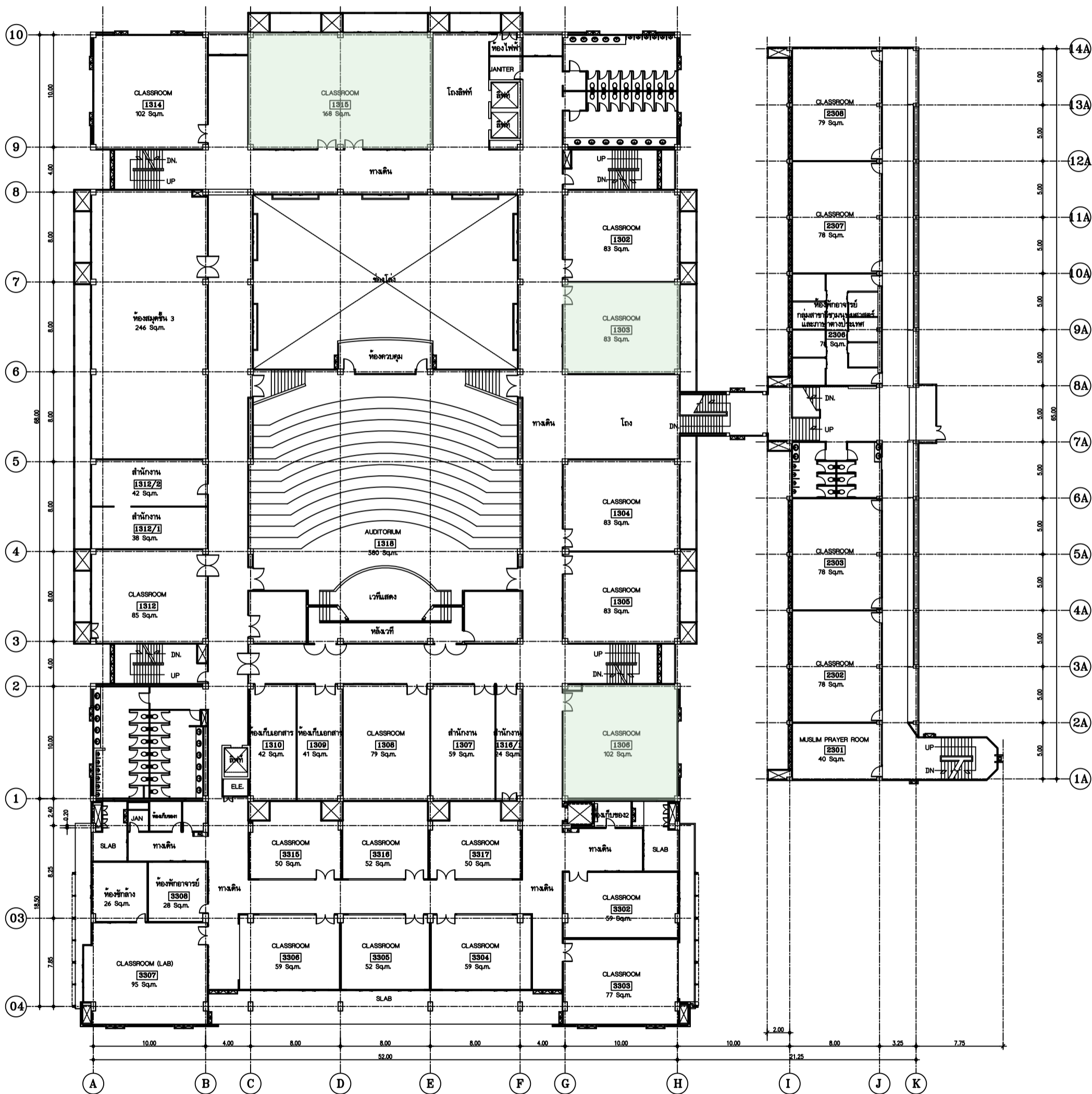

อาคาร 1 ชั้น 4

